

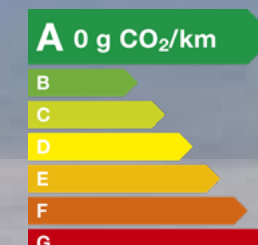

e-tron GT quattro



e-tron GT quattro



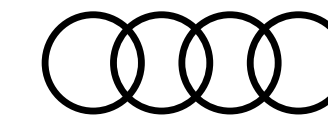

myAudi

L'accès numérique à votre Audi. Partout. À tout moment.

Détails de l'équipement

Votre Audi est unique, comme vous. Pour vous permettre de garder une bonne vue d'ensemble, toutes les données de votre véhicule sont consultables en ligne à tout moment dans les détails d'équipement myAudi.

Mises à jour de cartes

Toutes les nouvelles routes, tous les blocages : vos données de navigation sont toujours à jour avec myAudi. Régulièrement, des mises à jour de cartes à transférer aisément sur votre Audi sont mises à votre disposition.

Recherche de concessionnaire

Avec myAudi, vous trouverez aisément et rapidement le Partenaire Audi approprié et accéderez directement à ses principales coordonnées. Vous pourrez également l'enregistrer en tant que Partenaire Audi personnel.

État du véhicule

Pour recevoir des informations sur votre Audi, vous n'avez pas besoin d'être dedans. myAudi vous fournit à tout moment les informations essentielles telles que les niveaux de carburant et d'huile, les kilomètres parcourus, le statut des portières, les éventuels avertissements et les rendez-vous atelier.

Galerie de véhicules

Jeter un coup d'œil sur votre Audi – c'est possible à tout moment. Les modèles à partir de 2010 peuvent être visualisés de l'extérieur et de l'intérieur sous différentes perspectives en vues réalistes haute résolution dans la galerie.

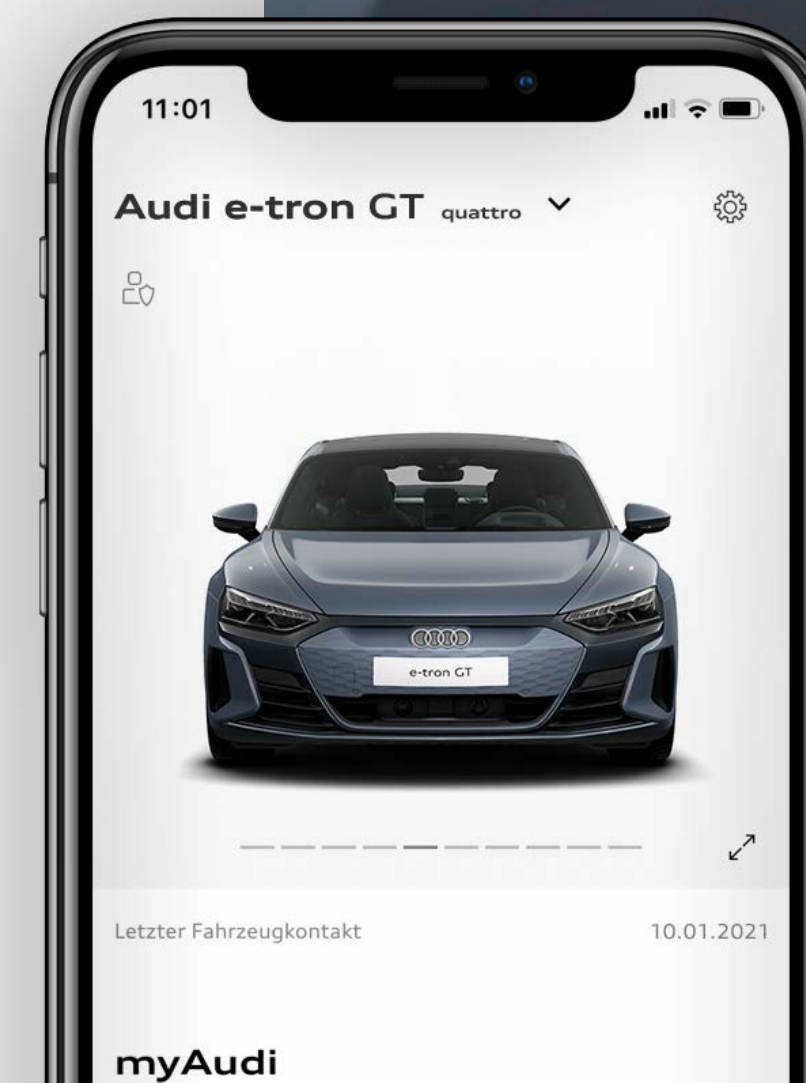

Toujours connecté

Avec Audi connect et l'application myAudi, retrouvez les Informations en temps réel pour votre véhicule.



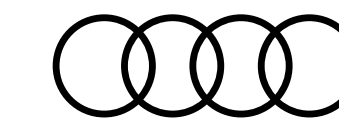

Un véritable chef-d'œuvre 100% électrique

Conduire une e-tron GT quattro, c'est profiter du silence et d'une élégance exceptionnelle à chaque trajet. La propulsion électrique vous offre des performances de conduite à toute épreuve et un dynamisme hors du commun. Afin de vous assurer une adhérence optimale sur tous les terrains, la transmission intégrale quattro s'associe de série au moteur électrique.

[Découvrez la gamme](#)

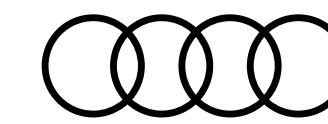

Structure de gamme

et finitions



e-tron GT quattro Avus [WBL]

e-tron GT quattro Design + 17 700 €

[En savoir plus >](#)



e-tron GT quattro Design [BAS]

[En savoir plus >](#)



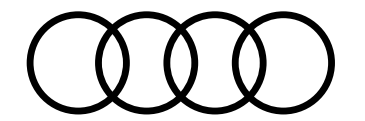

Tarifs conseillés e-tron GT quattro

						e-tron GT quattro Design [BAS]		e-tron GT quattro Avus [WBL]	
						Code Modèle	Tarif TTC	Code Modèle	Tarif TTC
Puissance (CH)	Batterie (kWh)	Transmission	Nombre de places	Emissions CO₂ WLTP (g/km)	Puissance administrative				
476 ch	93,4	quattro	5	0	10	F83RJ7	107 420 €	F83RJ7	125 120 €

Électrique

e-tron GT quattro



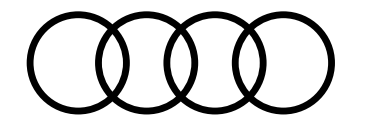

Extension de garantie e-tron GT quattro*

	1 an supplémentaire (2 + 1)				2 ans supplémentaires (2 + 2)		3 ans supplémentaires (2 + 3)	
Km	60 000	90 000	120 000	150 000	80 000	120 000	100 000	150 000
Code Option	EA2	EA3	EB4	EB3	EA5	EA6	EA8	EA9
e-tron GT quattro	687 €	861 €	1 216 €	1 737 €	1 200 €	1 900 €	2 250 €	3 250 €

Information

La souscription à l'Extension de Garantie Audi vous permet de bénéficier dans les mêmes conditions que la garantie constructeur de deux ans de :

- Réparations d'éventuelles pannes sans coûts supplémentaires et sans formalités, pendant toute la durée de votre contrat.
- Une prise en charge simple et efficace : pas de frais à avancer, pas de tiers à contacter.
- 8 formules au choix selon vos besoins, allant jusqu'à 3 ans ou 150 000 km.
- Une meilleure valeur résiduelle en cas de revente de votre Audi.
Lié à votre Audi jusqu'à son terme, votre contrat de garantie est cessible lors de la revente.
- Notre savoir-faire et nos services exclusifs. Nos techniciens sont régulièrement formés aux technologies de votre Audi et en maîtrisent chaque spécificité. Si une intervention doit se prolonger, nous définirons avec vous une solution qui vous permettra de rester mobile.
- Une couverture dans toute l'U.E. L'Extension de Garantie Audi s'étend en dehors de nos frontières, vous offrant ainsi une prise en charge de vos réparations où que vous vous trouviez dans l'Union Européenne.

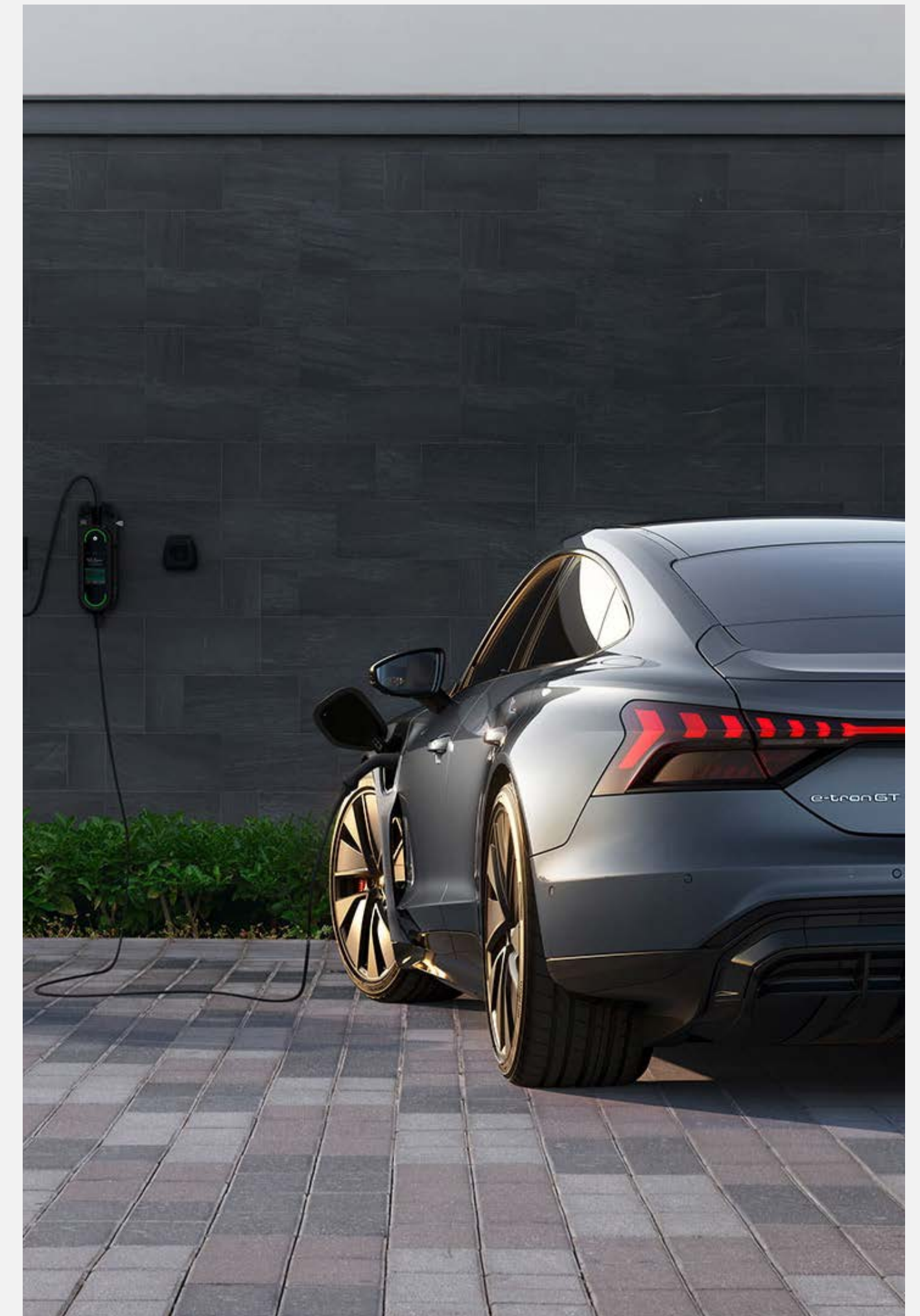

*Tarifs réservés aux clients particuliers car l'extension de garantie est comprise dans la "full maintenance" avec panne mécanique incluse souscrite aux fleets.

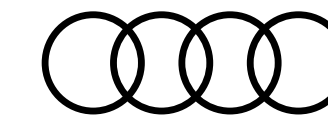

Offre Audi Charging

Recharge sur les bornes de recharges publiques avec l'offre Audi Charging

Audi Charging fournit un accès privilégié à l'un des plus grands réseaux publics de charge en Europe.

- Un contrat unique et une carte de charge simple à utiliser.
- Inscription, activation, gestion du compte client totalement intégrées dans l'application myAudi.
- Accès à plus de 400 000 points de charge dans 27 pays européens⁽¹⁾. Suivi et actualisation des points de charge disponibles également dans myAudi.
- Trois formules tarifaires avec des abonnements de recharge adaptés à vos besoins.
- Frais d'abonnement "Pro" offerts la première année pour vous et votre nouvelle Audi 100% électrique⁽²⁾.
- Fonctionnalité Plug & Charge⁽³⁾.

Formule d'abonnement	Basic (pour les véhicules 100% électrique et hybride)	Plus (pour les véhicules 100% électrique et hybride)	Pro (pour les véhicules 100% électrique)
Frais d'abonnement	Gratuit	3,99 €/mois	13,99 €/mois (gratuit la 1 ^{ère} année ⁽²⁾)
Points de charge AC (Courant alternatif)	0,55 €/kWh	0,42 €/kWh	0,35 €/kWh
Points de charge DC (Courant continu)	0,77 €/kWh	0,72 €/kWh	0,69 €/kWh
Stations de charge Rapide IONITY (Recharge à Haute Puissance : HPC)	0,79 €/kWh	0,79 €/kWh	0,50 €/kWh
Réseau Partenaires HPC ⁽⁴⁾	-	-	0,50 €/kWh
Durée contractuelle	1 mois (reconduction automatique)	1 mois (reconduction automatique)	1 mois (reconduction automatique)

Prix aux stations de recharge en France. Durée minimale d'abonnement de 12 mois.

Frais d'occupation (valable pour tous les tarifs) : AC : 0,05 € / minute après 240 minutes | DC / HPC : 0,15 € / minute après 90 minutes. Les frais d'occupation AC ne s'appliquent pas entre 21h et 9h.

⁽¹⁾ Veuillez toujours vous référer aux listes de prix officielles spécifiques à chaque pays. Les prix sont uniquement déterminés par Elli (Volkswagen Group Charging GmbH).

⁽²⁾ S'applique uniquement aux nouveaux véhicules électriques Audi 100% électrique. L'offre promotionnelle ne peut être utilisée qu'une seule fois pendant la durée de vie du véhicule. Durée de l'offre promotionnelle : 12 mois (sans reconduction automatique).
Après l'offre promotionnelle : durée contractuelle 1 mois (reconduction automatique).

⁽³⁾ Disponible selon la version du véhicule. ⁽⁴⁾ L'abonnement Pro permet aussi de bénéficier d'un tarif de 0,50€ / kWh pour un groupement d'opérateurs de recharge haute puissance partenaires incluant Ionity, Aral Pulse, Ewiva...

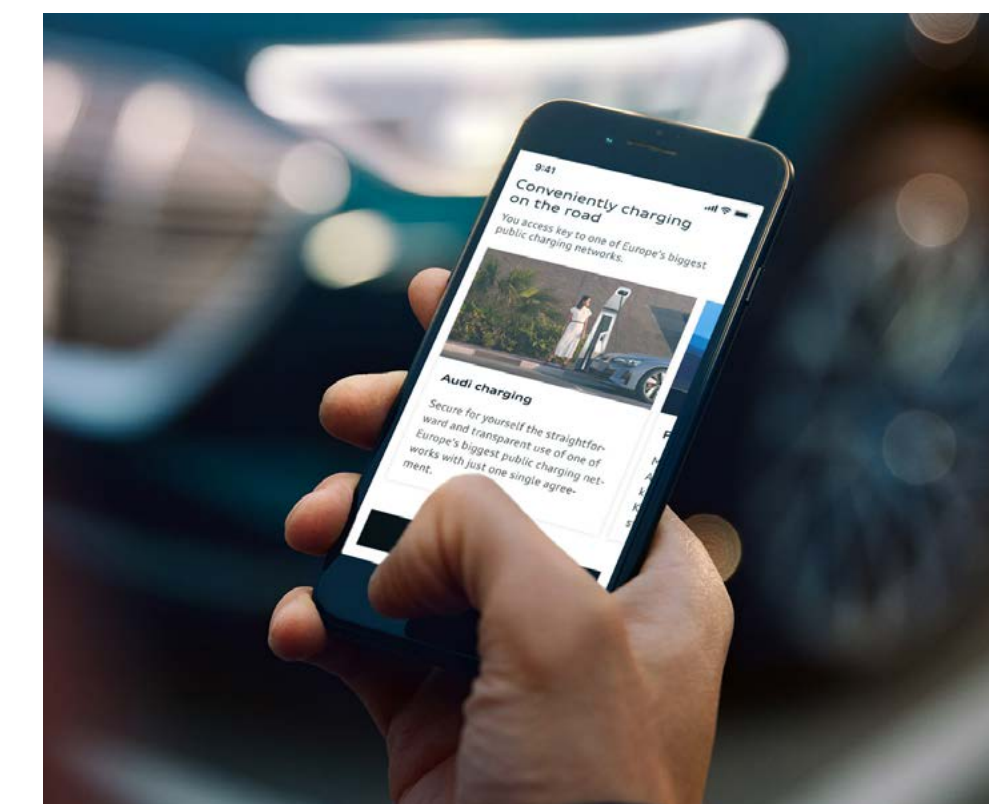

Pour plus d'information sur le réseau et les tarifs de chaque pays, consultez l'application myAudi.

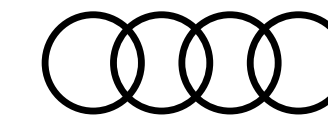

Offre ZEPLUG Particulier

Recharge en Habitat Collectif

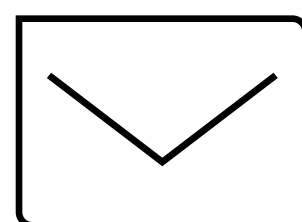

Validation en Assemblée Générale

Grâce à sa **solution sans frais** pour la copropriété et sans gestion pour le Syndic, **Zeplug fait l'unanimité en Assemblée Générale.**

Zeplug s'occupe de tout :
réaliser une pré-étude technique, préparer le dossier d'Assemblée Générale et assurer la coordination avec le Conseil Syndical et le Syndic.

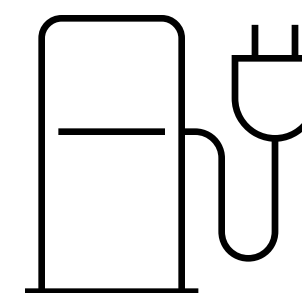

Installation de la borne de recharge

Zeplug installe une borne de recharge sur votre place de parking.

Cette borne sera raccordée à un nouveau compteur, indépendant des parties communes et dédié à la recharge.

À partir de

499€⁽¹⁾
TTC

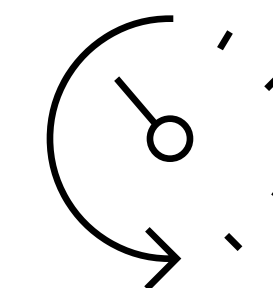

Abonnement tous compris et sans engagement

Votre abonnement inclut :

l'accès à l'infrastructure de recharge, la maintenance, l'assistance technique et l'électricité nécessaire à la recharge.

À partir de

19€90
TTC/MOIS



01 84 88 38 98



e-tron@zeplug.com

www.zeplug.com



(1) TVA à taux réduit de 5,5 %. Prix de revient net après déduction de l'aide ADVENIR, du crédit d'impôt de 30 % et de la remise nouveau client Zeplug (sous réserve d'éligibilité).

Volkswagen Group France, SA au capital de 198 502 510€, 11 avenue de Boursonne - 02600 Villers-Cotterêts, RCS Soissons 832 277 370. Vorsprung durch Technik = L'avance par la technologie. Ne pas jeter sur la voie publique.

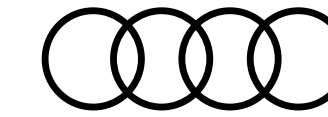

Tarifs ZEPLUG Particulier

L'Abonnement sans engagement tout compris

Électricité Verte et Assistance Maintien de Mobilité.

#1 Point de charge		#2 Abonnement			
Puissance du point de charge	Prix de revient	0.5 Mega 3 500 km/an ¹	1 Mega 7 000 km/an ¹	2 Mega 14 000 km/an ¹	3 Mega 21 000 km/an ¹
Prise 2.2 kW 15 km/h ¹	499 €²	19,90€/mois	24,90€/mois	34,90€/mois	44,90€/mois
Borne 3.7 kW 25 km/h ¹	499 €²	24,90€/mois	29,90€/mois	39,90€/mois	49,90€/mois
Borne 7.4 kW 50 km/h ¹	599 €²	34,90€/mois	39,90€/mois	49,90€/mois	59,90€/mois
Prise 11 kW 75 km/h ¹	899 €²	44,90€/mois	49,90€/mois	59,90€/mois	69,90€/mois



Contribution planete oui

-8€/mois sur l'abonnement pendant les 12 premiers mois



Offre 5 utilisateurs et +

-5€/mois sur l'abonnement à partir de 5 utilisateurs dans la copropriété



01 84 88 38 98



e-tron@zeplug.com

www.zeplug.com

Tarifs TTC (TVA au taux réduit de 5.5% sur les bornes et 10% sur les prises), recharge en heures creuses uniquement. Option heures pleines : +2€/Mwh. Autres forfaits et puissances de bornes (22kW) disponibles sur demande. (1) Estimations faites sur la base d'une consommation de 14kWh/100km. (2) Prix de revient net après déduction, sous réserve d'éligibilité, de l'aide ADVENIR, du crédit d'impôt de 300€ réserve aux bornes de recharge (prises exclues du dispositif) et de la remise "nouveaux clients" Zeplug sous forme de gratuité sur les premiers mois d'abonnement. (3) Forfait non-éligible à la remise 5 utilisateurs et +. (4) Dans le cadre de notre partenariat avec Planète OUI, fournisseur d'énergie renouvelable, vous bénéficiez automatiquement d'une remise de 8€/mois pendant les 12 premiers mois.

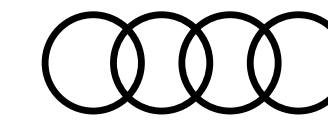

Offre ZEPLUG Entreprise

Sur le lieu de travail, au domicile des collaborateurs ou en déplacement,
une solution pour tous vos besoins

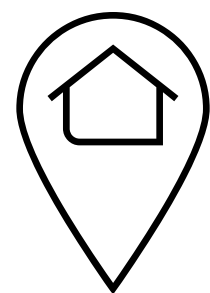

Installation sur site ou au domicile des collaborateurs

Site tertiaire mono ou multi-occupant,
pavillon ou copropriété :

Zeplug propose des solutions adaptées aux spécificités de chaque lieu de charge. Pour les copropriétés et les sites tertiaires, Zeplug peut installer à ses frais une alimentation dédiée.

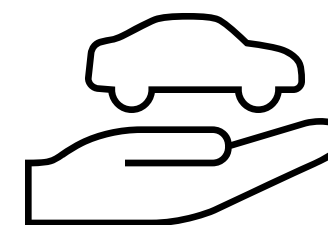

Pour véhicules privés et véhicules de flottes

Que ce soit pour les véhicules privés des collaborateurs ou ceux des visiteurs, Zeplug dispose de solutions pour tous les besoins.

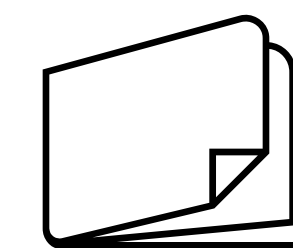

Tarification à la carte

Achat ou location de l'infrastructure
(à partir de 49€/mois/borne)

Mise en place de forfaits d'électricité et plafonds de consommation, facturation des recharges aux salariés: Zeplug adopte le modèle tarifaire qui vous convient le mieux et s'occupe de tout !



Exploitation/maintenance de l'infrastructure



Accès aux bornes de l'espace public



Pilotage énergétique de la charge



Supervision des accès et reporting individualisé



Gestion de l'avantage en nature



01 84 88 38 98



e-tron@zeplug.com

www.zeplug.com

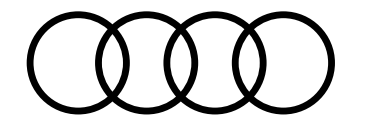

Offre **ZEborne**

3 étapes simples pour l'installation de ma solution recharge en maison individuelle

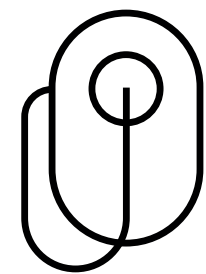

Vous choisissez

Votre solution de recharge auprès de votre concessionnaire.

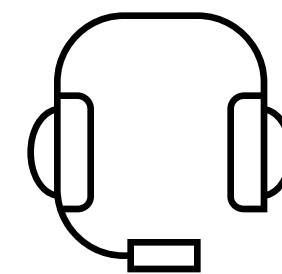

ZEborne vous rappelle

Sous 48 heures pour compléter les informations techniques et convenir d'une date d'intervention avant 4 semaines.

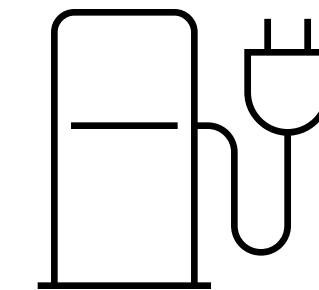

ZEborne installe

La solution choisie qui comprend le diagnostic de votre installation, la fourniture et la pose du matériel. Notre professionnel réalise la mise en service avec vous et vous garantit son fonctionnement.

Vous avez des questions ?

Les équipes ZEborne sont à votre disposition du lundi au vendredi de 9h à 19h et le samedi de 9h à 13h.



02 52 07 25 97



contact@zeborne.com



www.zeborne.com

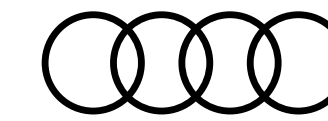

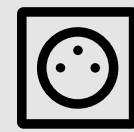

Tarifs **ZEborne**

L'installation de ma solution recharge en maison individuelle

	 Prise renforcée et une installation sécurisée Dès 499 € TTC⁽¹⁾	 Borne de recharge avec gestion dynamique pour une consommation maîtrisée Dès 1499 € TTC⁽¹⁾
Autonomie récupérée⁽²⁾	—	—
Puissance	Jusqu'à 3,2 kW (mode 2)	Jusqu'à 7 kW (mode 3)
Matériels	1 prise renforcée (14A) + câble alimentation + protections monophasées + accessoires de fixation	1 coffret mural T2S (32A) + câble alimentation + protections monophasées + accessoires de fixation
Services	<ul style="list-style-type: none"> - Audit électrique de sécurité - Main-d'oeuvre d'installation et mise en route - Devis et visite gratuits - Garanties : matériel 2 ans et installation 1 an 	<ul style="list-style-type: none"> - Audit électrique de sécurité - Main-d'oeuvre d'installation et mise en route - Devis et visite gratuits - Garanties : matériel 2 ans et installation 1 an

Le saviez-vous ?

Avec ZEborne vous pouvez bénéficier d'un **crédit d'impôt de 30 %** sur le montant TTC du prix du matériel⁽³⁾

ZEborne est qualifié



02 52 07 25 97



contact@zeborne.com

www.zeborne.com

Offre valable sur une installation conforme monophasée avec une puissance suffisante. Sur tableau électrique dans le même bâtiment et prise ou borne murale installée en intérieur ou extérieur (façade), à une distance maximale de 15 mètres du tableau électrique. Pas besoin de changer votre abonnement électrique pour la borne 7 kW équipée de la gestion dynamique. La gestion dynamique permet de diminuer la consommation de la borne lorsque plusieurs appareils électriques sont utilisés au sein du foyer, et inversement lorsque les appareils ne sont plus utilisés. Non compris : un éventuel tableau additionnel (et sa protection) et la mise en conformité de la terre. (1) TVA taux super réduit à 5,5% applicable pour les travaux d'amélioration de la qualité énergétique. (2) Temps de charge indiqué pour une charge à 80% à la puissance indiquée. (3) Selon conditions définies dans la loi de finances et le Code Général des Impôts : rendez-vous sur impots.gouv.fr. La recharge sur une prise domestique standard n'est pas adaptée à un usage quotidien et doit rester occasionnelle. Préférez une solution de recharge dédiée. Photos non contractuelles



Offre Vert Electrique Régional

L'électricité verte de la région de votre choix pour soutenir les producteurs d'énergie renouvelable locaux.

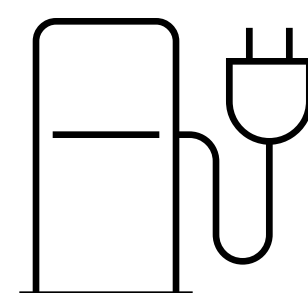

Objectif

Audi a souhaité s'associer avec EDF
pour faciliter l'accès de ses clients à une offre d'électricité verte et locale¹
pour recharger leur véhicule électrique.

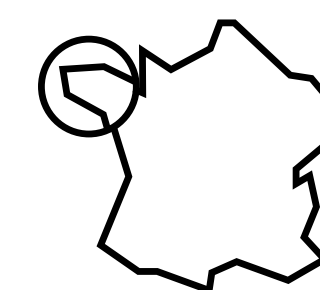

Principe du programme

Avec **Vert Electrique Régional**, les clients optent
pour l'électricité verte de la région de leur choix et soutiennent
les producteurs d'énergies renouvelables locaux².

En savoir plus

Offre valable dès le mois de janvier 2021
pour les véhicules électriques et hybrides de la gamme Audi.

[Découvrir en détail >](#)

Prenez un rendez-vous

en direct avec un conseiller client EDF

[Accéder au formulaire >](#)

(1) Offre d'électricité à prix de marché et sous conditions. (2) Vous avez la garantie que l'équivalent de votre consommation électrique est injecté en électricité produite à partir de sources d'énergies renouvelables (énergie solaire, hydraulique, éolienne,...) sur le réseau. Pour assurer une traçabilité de l'électricité renouvelable pour ses clients, EDF utilise le mécanisme des garanties d'origine.

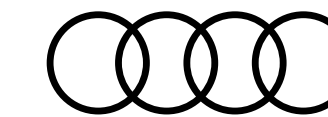

Principaux équipements de série

Disponibles dès la finition **e-tron GT quattro Design** [BAS]

[Moteur](#) [Design](#) [Confort](#) [Connectivité](#) [Visibilité](#) [Sécurité](#) [Équipements](#)

Transmission et châssis

Trains roulants avec amortissement à régulation électronique [1BH]

Apporte une meilleure dynamique de conduite avec un confort de conduite élevé. Les amortisseurs à régulation électronique permettent de s'adapter aux différentes situations de conduite, dans le but d'obtenir une maniabilité optimale à tout moment, différentes lois d'amortissement sont réglables depuis Audi drive select.

Direction progressive [QZ7]

- Augmente la dynamique et le confort de conduite grâce à une réponse plus directe de la direction
- Démultiplication variable asservie à la direction
- Assistance asservie à la vitesse
- Réglage des différents modes via l'Audi drive select

Système quattro avec différentiel auto-bloquant [GH1]

- Différentiel monté de série sur l'essieu arrière supporté par une gestion de couple roue par roue
- Meilleure dynamique dans les virages et une tenue de route plus précise et plus neutre

Transmission intégrale quattro [1X1]

Système quattro entièrement variable via moteurs électriques

Permet :

- Une répartition de la puissance motrice rapide et adaptée aux besoins sur chaque roue
- Une meilleure dynamique de conduite : accélération et spontanéité de démarrage supérieure pour une conduite sportive
- Une traction améliorée
- Une sécurité accrue: stabilité directionnelle et tenue de route améliorées
- Une plus grande efficacité : grâce à une commande en fonction des besoins des couples d'entraînement et à une récupération améliorée



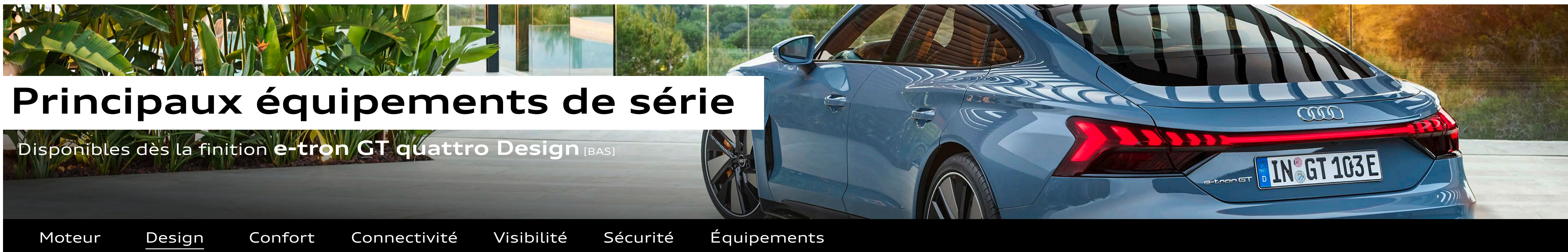
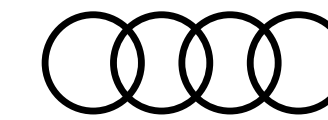

Principaux équipements de série

Disponibles dès la finition **e-tron GT quattro Design** [BAS]

Moteur Design Confort Connectivité Visibilité Sécurité Équipements

Design extérieur

Boitiers de rétroviseurs extérieurs dans la couleur de carrosserie [6FA]

Singleframe en gris hekla [6H0]

Mouleurs de seuil avec insert en aluminium [7M0]
à l'avant et à l'arrière

Jantes en alliage léger, module aérodynamique à 5 segments, gris platine [47G]

Dimensions : 8,0 J/10.0 J x 19" avec pneus 225/55 à l'avant et 275/45 R19 à l'arrière

Baguette décorative noire [4ZC]



Baguette décorative noire [4ZC]



Ciel de pavillon en tissu noir [6N]

Design intérieur

Applications décoratives en vernis fin gris graphite [5MT]
sur le tableau de bord

Tableau de bord [7HA]

avec revêtement, appuis de porte, accoudoirs des portes, inserts de garniture de porte et console centrale en simili cuir noir avec coutures noires.

Ciel de pavillon en tissu noir [6N]

Toit en verre panoramique [3FG]

Tapis complémentaires [0TD]
à l'avant et à l'arrière



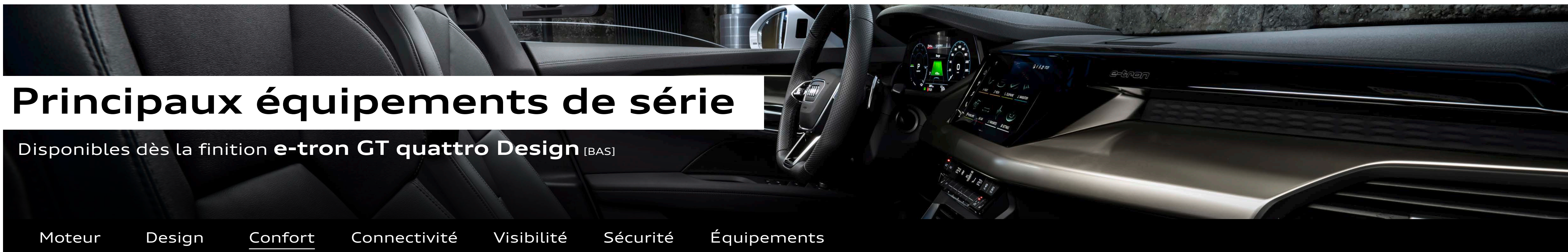
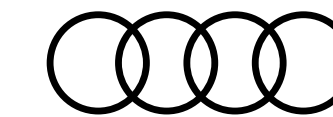

Principaux équipements de série

Disponibles dès la finition **e-tron GT quattro Design** [BAS]

[Moteur](#)
[Design](#)
[Confort](#)
[Connectivité](#)
[Visibilité](#)
[Sécurité](#)
[Équipements](#)

Confort et vie à bord

Climatisation automatique confort 3 zones [KH5]

- Répartition séparée de la température sur siège conducteur, siège passager et sièges arrière
- Climatisation des sièges arrière par diffuseur d'air dans la console centrale arrière
- Buses de dégivrage pour dégivrer les vitres
- Filtre combiné pour les polluants et les poussières fines, assurant une moindre pollution de l'habitacle du véhicule par les particules de poussière, les mauvaises odeurs et les allergènes

Climatisation stationnaire confort [GA2]

Réfrigère ou chauffe l'habitacle à la température souhaitée avant de prendre la route

Volant en cuir au contour sport, 3 branches, multifonction plus [1XW]

Palettes de commande, avec méplat dans sa partie inférieure.

Clé à fréquence radio (sans safelock) [4I3]

- Verrouille et déverrouille les portières et le coffre
- Démarrage et arrêt du moteur par touche moteur Start/Stop

Pack Non fumeur [9J]A]

Prise 12 volts à l'avant

Câbles de recharge pour téléphone portable

Compatibles Apple et Android (Réf.: 850-051-435-F)



Volant en cuir au contour sport, 3 branches, multifonction plus [1XW]

Sièges et sellerie

Sièges avant à réglage électrique [3L5]

Réglage électrique de la hauteur du siège, de la position longitudinale du siège, de l'inclinaison de l'assise et du dossier

Combinaison cuir/simili cuir [N4M]

Chauffage des sièges avant [4A3]

Chauffage de la partie centrale de l'assise et du dossier de siège, ainsi que des bourrelets latéraux ; pour le côté conducteur et passager avant, réglable individuellement en 3 niveaux sur la barre climatiseur

Sièges Sport [Q1G]



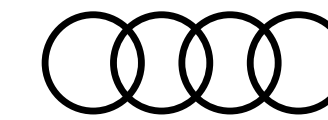

Principaux équipements de série

Disponibles dès la finition **e-tron GT quattro Design** [BAS]

[Moteur](#)
[Design](#)
[Confort](#)
[Connectivité](#)
[Visibilité](#)
[Sécurité](#)
[Équipements](#)

Audio, Navigation, Connectivité et Infodivertissement

Navigation & Infotainment Audi connect [IT3]

Comprend les fonctionnalités suivantes:

- Points d'intérêt en ligne
- Informations en ligne sur le trafic plus
- Informations sur les risques
- Météo
- Accès au calendrier
- Calculateur d'itinéraire e-tron
- Stationnement sur rue
- Hotspot WIFI
- Actualités en ligne
- Diffusion de contenu en ligne
- Navigation avec Google Earth™
- Recherche en ligne des destinations de navigation
- Reconnaissance vocale en ligne
- Intégration Amazon Alexa
- Représentation urbaine 3D très détaillée
- Radio en ligne
- Radio hybride
- Informations sur les feux de circulation
- Profils utilisateurs

Appel d'urgence & service Audi connect [IW3]

Avec Audi connect Remote & Control

Audi Smartphone Interface [IU1]

Système audiophonique Audi [9VD]

- 10 haut-parleurs
- Amplificateur avec une puissance totale de 150 watts

Réception radio numérique [QV3]

Audi Virtual Cockpit

Combiné d'instruments 100% digital

Ecran Full HD de 12,3 pouces

Affichage fonctionnel des informations en fonction des besoins du conducteur (vitesse/régime, affichage de carte, services Audi connect, ...)

Navigation MMI plus avec MMI touch response [7UG]

Incluant les fonctions suivantes :

- Système de navigation avec affichage sur l'écran couleur 10,1 pouces haute résolution (1 540 × 720)
- Mise à jour des cartes en ligne : téléchargement des données de navigation actuelles
- Affichage de cartes 3D comportant de nombreuses curiosités et modèles urbains
- Assistant de guidage personnel : surveillance, lorsque la fonction est activée, la situation du trafic sur les axes régulièrement empruntés (ex. trajet domicile-travail) et propose un trajet alternatif
- Assistant d'efficacité : utilise les données de route du système de navigation et, avec l'adaptive cruise control en option, peut activer ou désactiver le mode roue libre si le régulateur de vitesse est activé de manière prévoyante et efficace en fonction de la situation
- Système TMC (informations routières) ; en combinaison avec Audi connect Informations routières en ligne
- Recherche MMI : recherche de texte libre avec suggestions intelligentes de destination dès le début de la saisie
- MMI touch response pour une commande rapide et intuitive

- Informations routières détaillées : aperçu de cartes, choix d'itinéraires alternatifs, POI, indication des voies, sorties d'autoroute, zoom sur intersection, etc.
- 2 ports USB-C avec fonction de données et de chargement à l'avant, et 2 ports USB avec fonction de chargement à l'arrière
- Interface Bluetooth (mains libres et streaming audio)
- Afficher et lire à voix haute les e-mails et les messages de votre téléphone portable
- Diversité des phases AM/FM
- Autoradio à réception numérique DAB+
- Réglage du volume asservi à la vitesse

Interface Bluetooth [9ZX]

Système mains libres et streaming audio



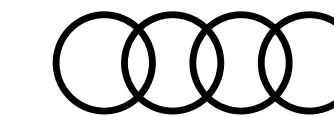

Principaux équipements de série

Disponibles dès la finition **e-tron GT quattro Design** [BAS]

Moteur Design Confort Connectivité Visibilité Sécurité Équipements

Éclairage et visibilité

Rétroviseurs extérieurs [6XD]

Comprend les fonctions suivantes :

- Réglables électriquement
- Dégivrants
- Avec clignotants à LED intégrés

Rétroviseur intérieur jour/nuit automatique [4L6]

avec design sans encadrement (frameless)

Projecteurs à LED avec clignotants séquentiels [8IY]

Pare-brise en vitrage athermique et acoustique [4GF]

Vitres athermiques [4KC]

- Teintées en vert
- Glace arrière chauffante, avec minuterie



Projecteurs LED séquentiels [8IY]



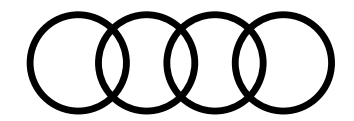

Principaux équipements de série

Disponibles dès la finition **e-tron GT quattro Design** [BAS]

Moteur Design Confort Connectivité Visibilité Sécurité Équipements

Sécurité passive du véhicule : protection des occupants

Système de contrôle de pression des pneus [7K3]

Airbags latéraux à l'avant et à l'arrière [4X4]

Système d'airbags de tête

Airbag conducteur et passager [4UF]

avec désactivation de l'airbag du siège passager

Fixation des sièges enfants ISOFIX et i-Size [3A1]

avec ceinture de retenue supérieure (Top Tether) pour les sièges arrière extérieurs

Sécurité active du véhicule : système d'assistance à la conduite

Audi pre sense front [6K8]

Détection de choc probable via caméra frontale

Avertissement, dans les limites du système, si risque de collision lié à la situation ou à la vitesse, et déclenchement freinage

Détection des piétons jusqu'à une vitesse d'environ 85 km/h et des véhicules jusqu'à une vitesse de 200 km/h

Si risque de collision frontale :

- Le système prévient le conducteur selon un concept en cascade par un signal visuel, sonore et haptique
- Si nécessaire le système entame une intervention de freinage ou une décélération complète afin de réduire la vitesse ou éventuellement d'éviter la collision
- Des mesures de protection préventives des passagers sont engagées :
 - Activation des feux de détresse
 - Tension réversible des ceintures de sécurité
 - Optimisation de la position d'assise

Système d'aide au stationnement plus [7X2]

Aide au stationnement sonore et visuelle à l'avant et à l'arrière pour faciliter le stationnement et les manœuvres

Système acoustique générant un signal d'alerte sonore extérieur [GM4]

À faible vitesse, dans le but d'accroître la sécurité routière, par exemple pour les piétons et les cyclistes

Régulateur de vitesse incluant limiteur de vitesse [8T6]

Avertissement de franchissement de ligne [6I3]

- Système aidant à éviter que le véhicule s'écarte involontairement de sa trajectoire.
- Si activé/prêt à l'emploi mais que le conducteur n'a pas enclenché le clignotant, l'avertissement de franchissement de ligne corrige la direction pour éviter que le véhicule ne franchisse les lignes de démarcation détectées.
- Une fonction supplémentaire de vibration du volant est également réglable selon le souhait du conducteur.
- Plage de fonctionnement à partir d'environ 60 km/h jusqu'à 250 km/h maximum



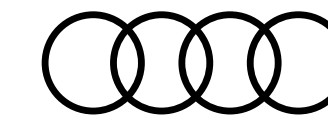

Principaux équipements de série

Disponibles dès la finition **e-tron GT quattro Design** [BAS]

Moteur Design Confort Connectivité Visibilité Sécurité Équipements

Équipements techniques

Trousse de secours avec triangle de présignalisation [1T3]

Set de réparation pour pneus [1G8]

Équipements spécifiques à la conduite électrique

Système de recharge compact [NW1]

- Permet de recharger le véhicule sur des prises de courant (mode 2)
- Comprend une unité de commande
 - + 1 câble de raccordement au véhicule (4,5 m de long)
 - + 1 câble de raccordement au réseau domestique
- Commutation manuelle entre une puissance de charge de 100 % et 50 %
- Des voyants à LED indiquent l'état du système de recharge et celui du processus de charge
- Puissance de charge maximale de 11 kW

Chargeur de batterie embarqué [KB3]

Charge standard en courant alternatif (CA) jusqu'à 11 kW
Recharger entièrement le véhicule à la maison pendant la nuit
ou le recharger rapidement en cours de route

Prise de recharge CCS de type 2 [ES7]

- Accès de recharge par courant alternatif (mode 2 et mode 3)
- Accès de recharge via les stations de recharge en courant continu (Mode 4)

Prise domestique de type E/F [70I]

8A, droite, pour le système de recharge e-tron

Câble de recharge mode 3 pour recharge publique 22 kW [76H]

Câble pour la recharge aux points de recharge publics en courant alternatif (type 2).
Le câble relie la station de recharge à l'accès de recharge en courant alternatif
du véhicule et permet une capacité de recharge allant jusqu'à 22 kW.

Câble qui relie l'unité de commande du système de recharge au véhicule [EH1]

Longueur 4,5 m pour le système de recharge Compact
et de 2,5 m pour le système de recharge Connect.

Convertisseur haute tension [KM2]

- Augmentation de la capacité de recharge maximale à 150 kW dans les stations de charge de 400 volts (CC)
- Réduction du temps de charge sur les stations de charge de 400 volts (CC), qui peuvent fournir une capacité de recharge supérieure à 50 kW.

Pompe à chaleur [9M3]

À des températures extérieures inférieures à 20 °C et lorsque la climatisation est activée, la pompe à chaleur permet d'économiser l'énergie, ce qui a un effet positif sur l'autonomie.





Finition e-tron GT quattro Avus ^[WBL]

Équipements additionnels contenus dans la finition par rapport à la version **e-tron GT quattro Design** ^[BAS] + 17 700 €

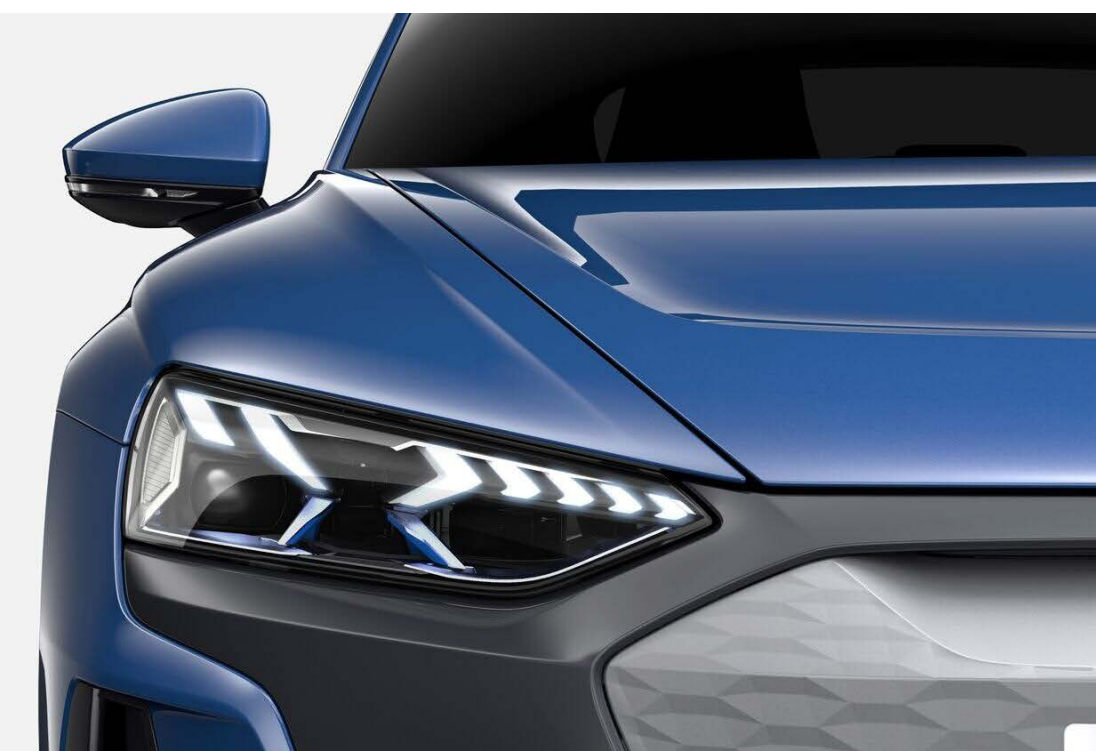

Transmission et châssis

Suspension pneumatique adaptative ^[1BK]

Design extérieur

Vitrage arrière surteinté (privacy) ^[QL5]

Jantes en alliage léger 20" ^[47I]

Module aérodynamique à 5 branches, noir, finition brillante

Design intérieur

Pack cuir complet ^[7HD]

Sièges et selleries

Sièges Sport Pro ^[Q1]

Ventilation des sièges avant ^[4D3]

Combinaison de cuir perforé avec surpiqûres matelassées ^[NOQ]

Sièges avant réglables électriquement ^[PV3]

incluant fonction mémoire pour le siège conducteur et rétroviseurs extérieurs



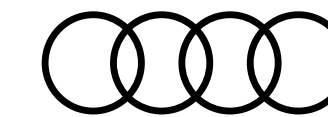

Finition e-tron GT quattro Avus [WBL]

Équipements additionnels contenus dans la finition par rapport à la version **e-tron GT quattro Design** [BAS] **+ 17 700 €**

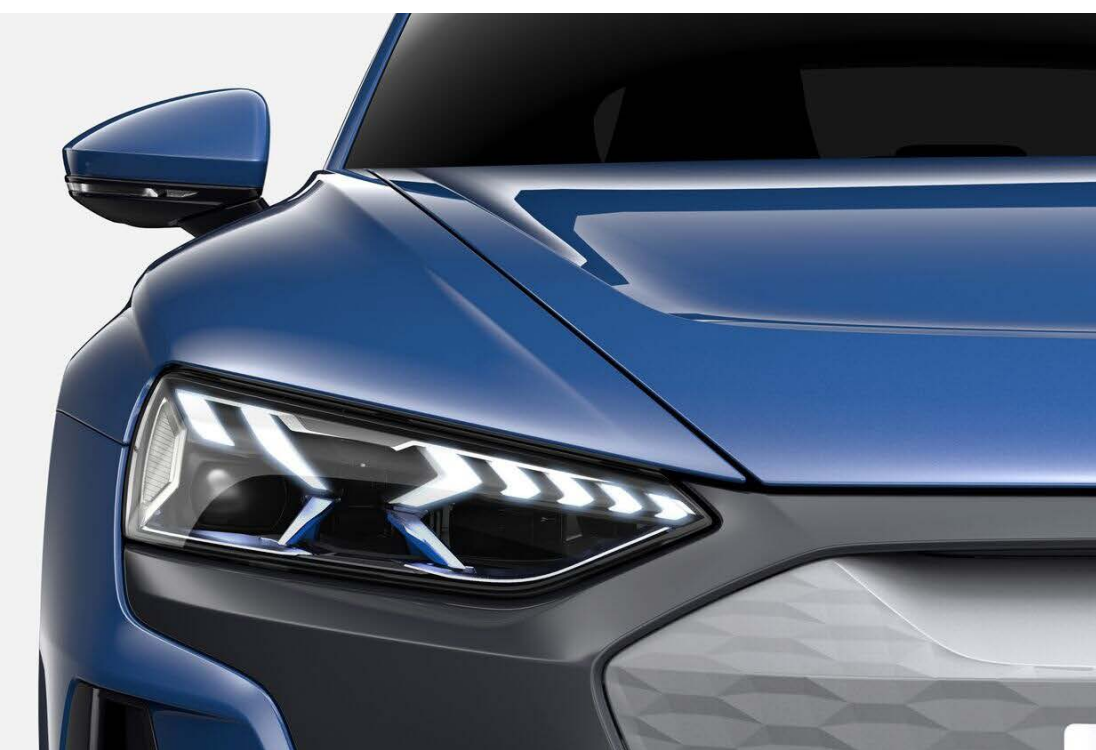

Confort et vie à bord

Volant en cuir au contour sport, 3 branches, multifonction plus [1XP]

Chauffage du volant et palettes de commande, avec méplat dans sa partie inférieure

Clé confort [PGB]

avec ouverture du coffre à bagages commandée par capteur, système d'alarme antivol et dispositif de sécurité Safe

Réglage électrique du volant [2C7]

Vitrage acoustique pour les vitres latérales [VW0]

Audio, Navigation, Connectivité et Infodivertissement

Bang & Olufsen Premium Sound System avec son 3D [9VS]

Audi Phone Box avec recharge par induction [9ZE]

Eclairage et visibilité

Pack éclairage LED contour/ambiance multicolore [QQ2]

Projecteurs à LED à faisceau matriciel [PXC]

avec lumière laser Audi et feux arrière combinés à LED, mise en scène lumineuse et clignotants séquentiels

Rétroviseurs extérieurs rabattables électriquement [6XL]

Avec commutation jour/nuit automatique des deux côtés et fonction mémoire

Affichage tête haute [KS1]



Volant en cuir au contour sport, 3 branches, multifonction plus [1XP]



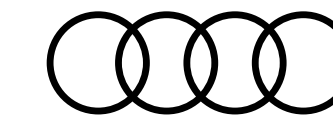

Finition e-tron GT quattro Avus ^[WBL]

Équipements additionnels contenus dans la finition par rapport à la version **e-tron GT quattro Design** ^[BAS] + 17 700 €

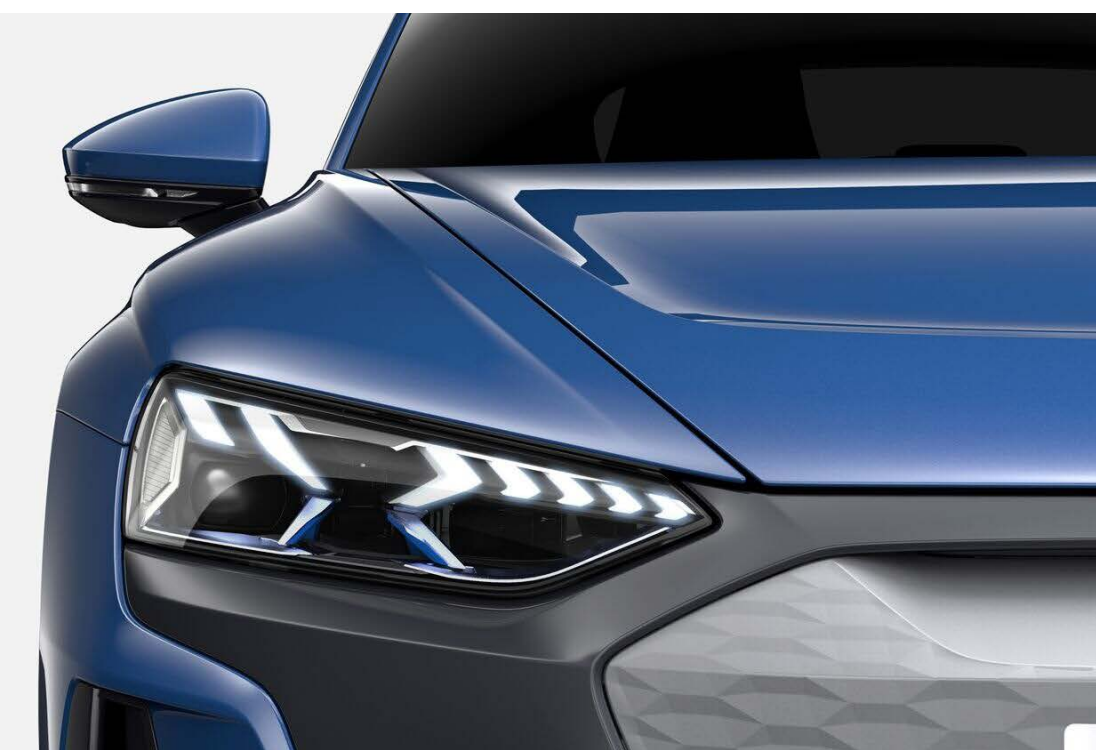

Sécurité active du véhicule : système d'assistance à la conduite

Caméra de recul ^[KA2]

Pack Assistance Stationnement ^[PCV]

Équipements spécifiques à la conduite électrique

RS e-tron Sound : Système acoustique avec une plus grande émotivité ^[GM3]

Audible à n'importe quelle vitesse

Chargeur de batterie embarqué 22 kW ^[KB4]

Système de recharge e-tron Connect jusqu'à 22 kW ^[NW2]

Le système de recharge e-tron Connect est un système de recharge mobile de mode 2 et comprend une unité de commande, un câble de connexion au véhicule de longueur sélectionnable (2,5 m standard ou 7,5 m en option) et 1 câble de connexion au réseau domestique. Le système permet de délivrer une puissance de recharge maximale allant jusqu'à 22 kW (triphase).

Support mural à clip ^{[N]2}

- Compatible avec le système de recharge "e-tron Compact" et "e-tron Connect"
- Permet de fixer proprement l'unité de commande des systèmes de recharge
- La prise pour le véhicule se range dans le support livré conjointement
- Verrouillable à l'aide d'une serrure à clé pour éviter le vol de l'unité de commande
- Le câble de raccordement au véhicule en surplus peut être enroulé sur le support mural à clip



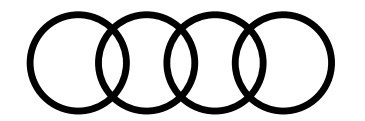

Teintes extérieures

Teinte vernie



Blanc Ibis [T9T9]

Teintes métallisées

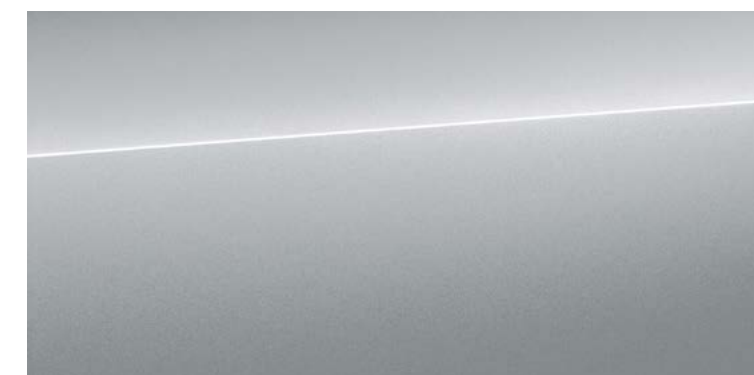

Argent Fleuret [L5L5]



Bleu Ascari [9W9W]

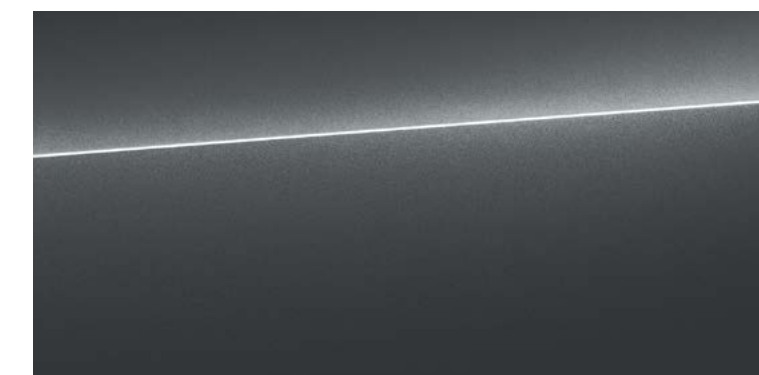

Gris Daytona [6Y6Y]



Gris Kemora [8R8R]

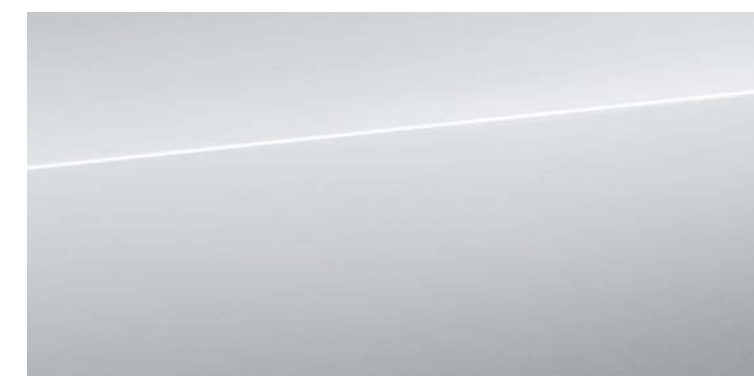

Gris Suzuka [M1M1]

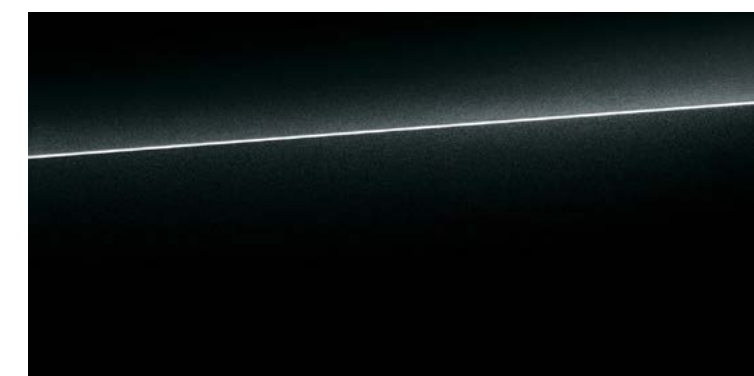

Noir Mythic [0E0E]



Rouge Tango [Y1Y1]

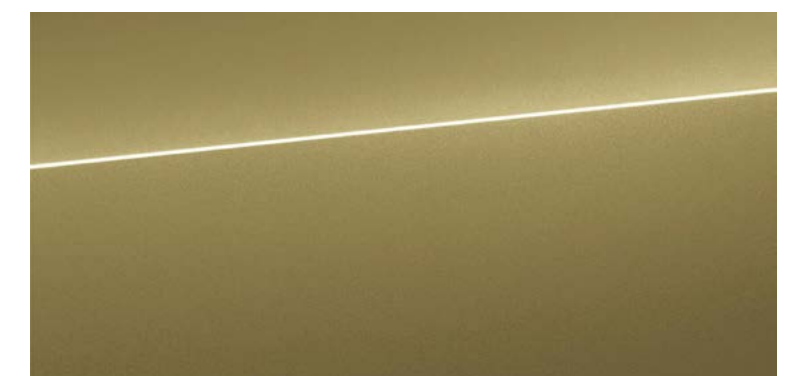

Vert Tactique [V0V0]

Teinte vernie

Blanc Ibis [T9T9]

e-tron GT quattro Design [BAS]	e-tron GT quattro Avus [WBL]
Gratuit	Gratuit

Teintes métallisées

Argent Fleuret [L5L5]

1 300 €	1 300 €
---------	---------

Bleu Ascari [9W9W]

1 300 €	1 300 €
---------	---------

Gris Daytona [6Y6Y]

1 300 €	1 300 €
---------	---------

Gris Kemora [8R8R]

1 300 €	1 300 €
---------	---------

Gris Suzuka [M1M1]

1 300 €	1 300 €
---------	---------

Noir Mythic [0E0E]

1 300 €	1 300 €
---------	---------

Rouge Tango [Y1Y1]

1 300 €	1 300 €
---------	---------

Vert Tactique [V0V0]

1 300 €	1 300 €
---------	---------

Teintes Audi Exclusive

Audi Exclusive [Q0Q0]

5 500 €	5 500 €
---------	---------

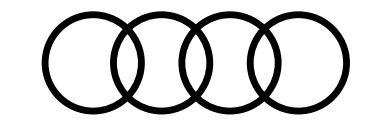

Jantes

19"

Jantes en alliage léger, module aérodynamique à 5 segments [47G]

Gris platine, 8,0|10.0|x19, pneus 225/55|275/45 R19

Jantes en alliage léger, module aérodynamique à 5 segments [F75]

Noir, finition brillante 8,0|10.0|x19, pneus 225/55|275/45 R19

20"

Jantes en alliage léger, module aérodynamique à 5 branches [47I]

Noir, finition brillante 9,0|11.0|x20, pneus 245/45|285/40 R20

Jantes en alliage léger, offset à 5 doubles branches [47K]

Gris platine, 9,0|11.0|x20, pneus 245/45|285/40 R20

Jantes en alliage léger, offset à 5 doubles branches [47H]

Noir, finition brillante 9,0|11.0|x20, pneus 245/45|285/40 R20

21"

Jantes en alliage léger, module trapézoïdal à 10 branches [47L]

Gris platine, finition brillante, 9,5|11,5|x21, pneus 265/35|305/30 R21

Jantes en alliage léger, module trapézoïdal à 10 rayons [54C]

Gris titane mat, finition brillante, 9,5|11,5|x21, pneus 265/35|305/30 R21

Jantes en alliage léger, module trapézoïdal à 10 branches [47J]

Noir, finition brillante, 9,5|11,5|x21, pneus 265/35|305/30 R21

Jantes en alliage, module concave à 5 doubles rayons [44I]

Avec impression graphique, noir, 9,5|11.5|x21, pneus 265/35|305/30 R21

	e-tron GT quattro Design [BAS]	e-tron GT quattro Avus [WBL]
S	—	—
360 €	—	—
1 900 €	S	—
1 200 €	—	—
1 600 €	—	—
2 200 €	—	1 200 €
2 200 €	—	1 200 €
2 200 €	—	1 200 €
3 000 €	—	2 100 €



19" gris platine [47G]



19" noir/brillante [F75]



20" noir/brillante [47I]



20" gris platine [47K]



20" noir/brillante [47H]



21" impression graph./noir [47L]



21" gris platine/brillante [54C]



21" gris titane mat/brillante [47J]



21" noir/brillante [44I]

S : proposé en série, — : non proposé.

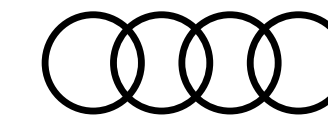

Sièges

En fonction des finitions

Sièges Sport [Q1G]

Comprend :

- Appuie-tête intégré
- Bourrelets latéraux de maintien prononcés pour un meilleur soutien latéral dans les virages
- Réglage électrique de la hauteur du siège, de la position longitudinale du siège, de l'inclinaison de l'assise et du dossier
- Réglage manuel de la hauteur de la ceinture
- Dossier du siège arrière divisible 40 : 20 : 40 ou entièrement incliné ; accoudoir central arrière, en une seule pièce et repliable, avec porte-gobelets

Sièges Sport Plus [Q2]

14 positions, comprend :

- Appuie-tête intégré
- Bourrelets latéraux de maintien prononcés pour un meilleur soutien latéral dans les virages
- Réglage électrique de la hauteur du siège, de la position longitudinale du siège, de l'inclinaison de l'assise et du dossier et de la profondeur du siège
- Appui lombaire gonflable
- Réglage manuel de la hauteur de la ceinture
- Chauffage des sièges avant
- Sièges arrière extérieurs prononcés
- Dossier du siège arrière divisible 40 : 20 : 40 ou entièrement incliné ; accoudoir central arrière, en une seule pièce et repliable, avec porte-gobelets

Attention : Oblige sellerie [N7U] ou [N2Y].

e-tron GT quattro Design [BAS]	e-tron GT quattro Avus [WBL]
S	—
2 450 €	—



Sièges Sport [Q1G]

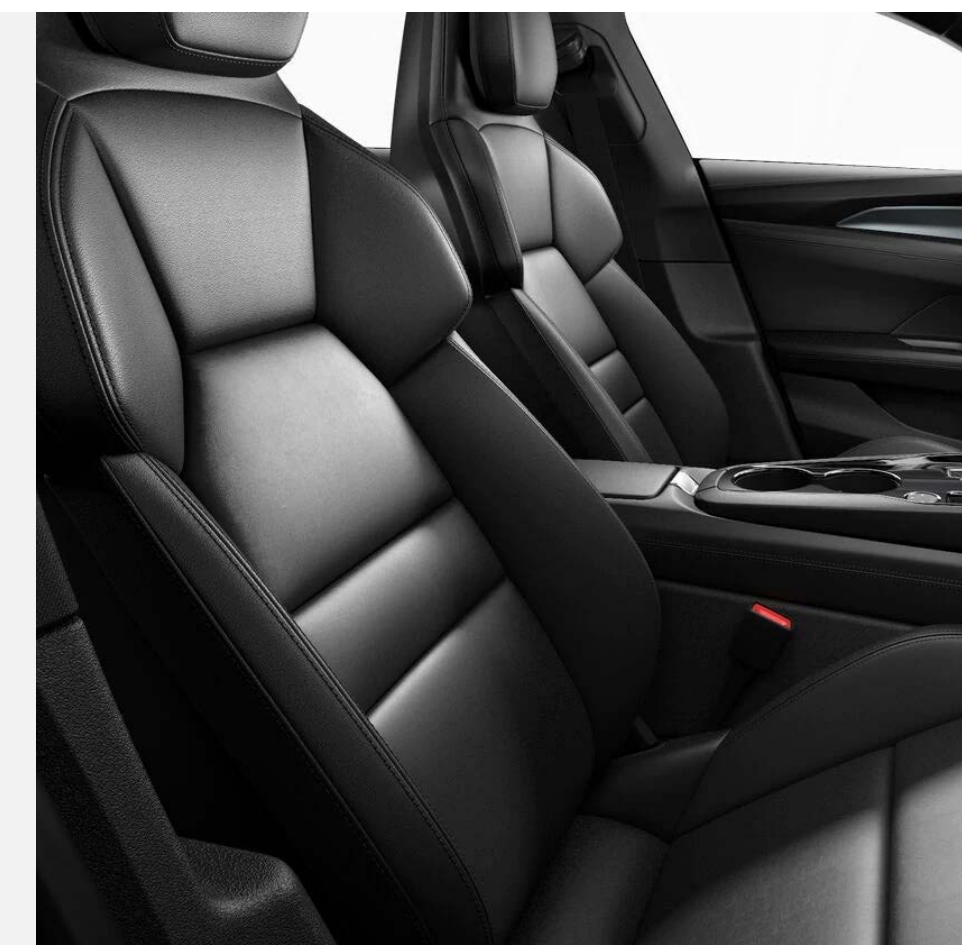

Sièges Sport Plus [Q2]

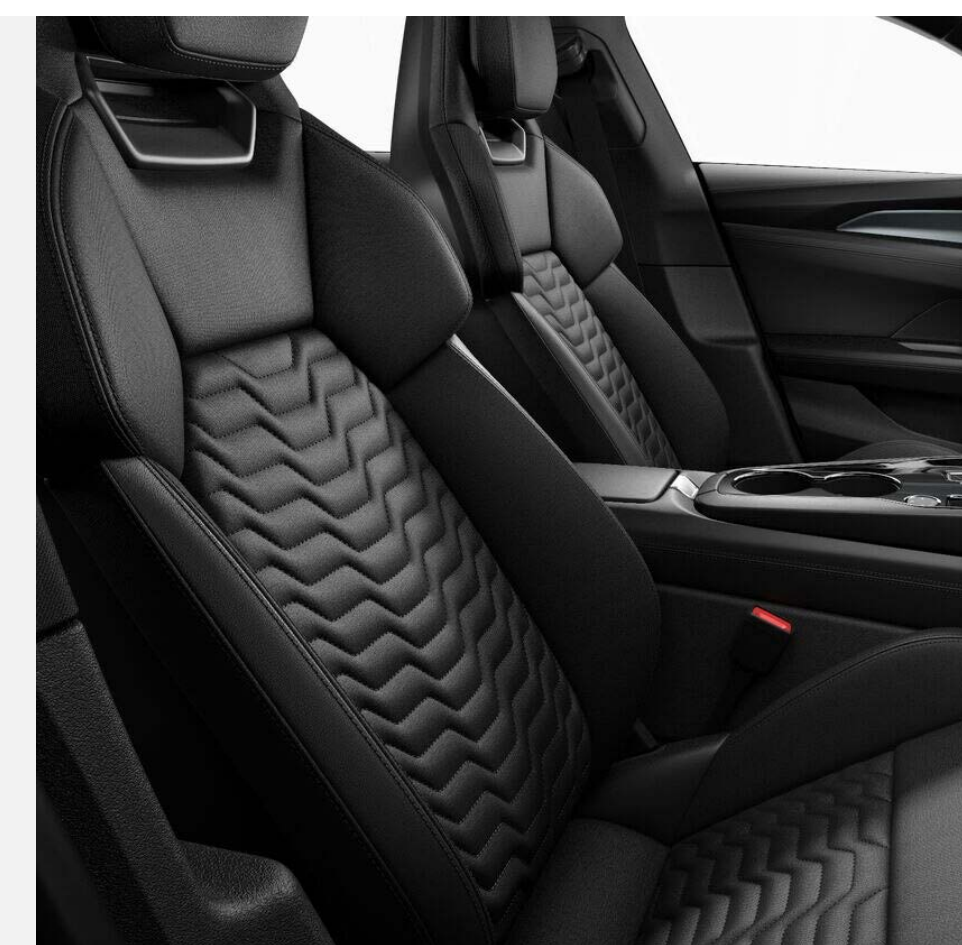

S : proposé en série, — : non proposé.

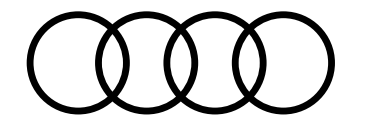

Sièges

En fonction des finitions

... suite

Sièges Sport Pro [Q1]

18 positions, comprend :

- Appuie-tête intégré
- Logo RS dans le cache en plastique sous l'appui-tête intégré
- Avec des bourrelets latéraux nettement profilés pour un meilleur soutien latéral dans les virages
- Avec réglage électrique de la hauteur du siège, de la position longitudinale du siège, de l'inclinaison de l'assise et du dossier ainsi que de la profondeur du siège
- Avec réglage pneumatique des bourrelets du siège et du dossier et soutien lombaire pneumatique ;
- Avec fonction mémoire pour le siège du conducteur ainsi que pour le réglage du volant et des rétroviseurs extérieurs
- Avec chauffage et ventilation des sièges avant
- Réglage manuel de la hauteur de la ceinture
- Sièges arrière extérieurs prononcés
- Dossier du siège arrière divisible 40 : 20 : 40 ou entièrement incliné ; accoudoir central arrière, en une seule pièce et repliable, avec porte-gobelets

Attention : Oblige sellerie [NOQ]

e-tron GT quattro Design [BAS]	e-tron GT quattro Avus [WBL]
4 750 €	S



Sièges Sport Pro [Q1]

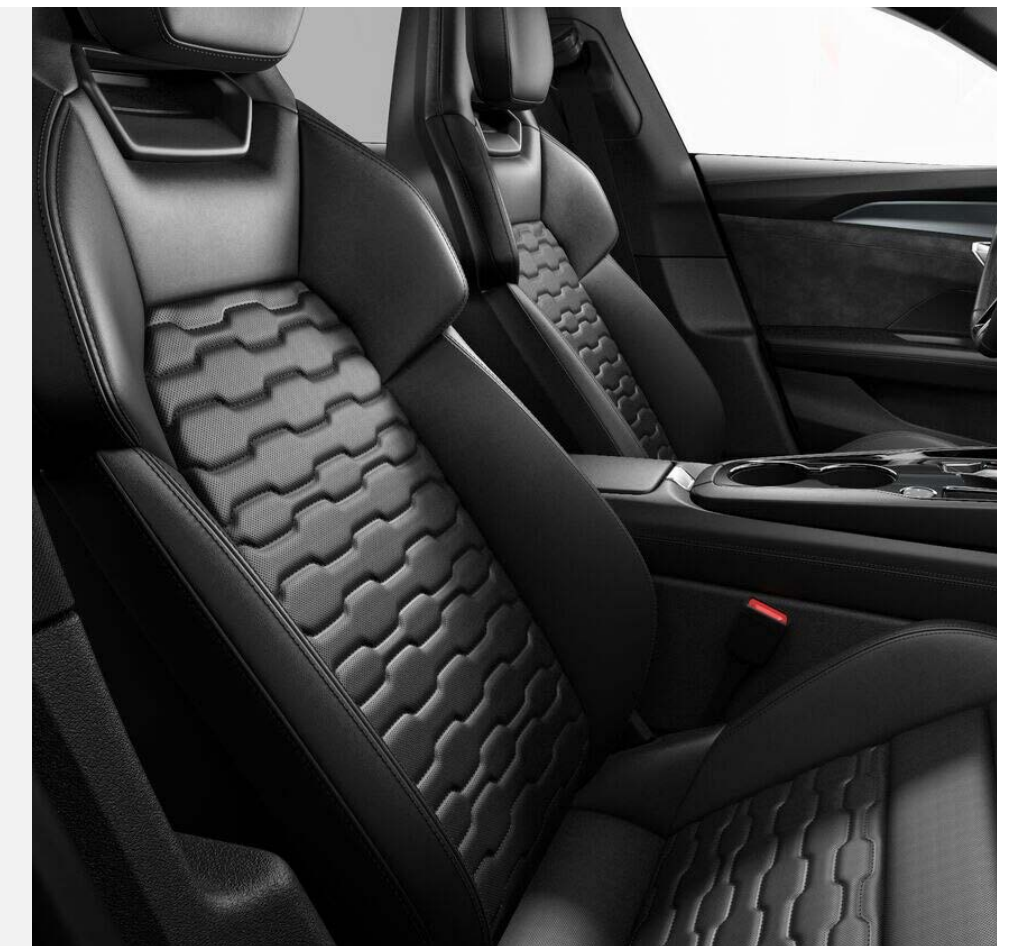

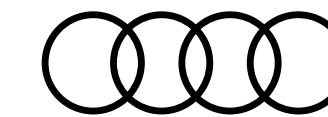

Selleries

En fonction des finitions

Sièges Sport [Q1G]

Combinaison cuir/simili cuir [N4M]
mono.pur 550

Sièges Sport Plus [Q2]

Combinaison microfibre [N7U]
Dinamica/simili cuir mono.pur 550

Tissu en cascade/combinaison [N2Y]
Simili cuir mono.pur 550

Sièges Sport Pro [Q1]

Combinaison de cuir perforé [NOQ]
avec surpiqûres matelassées

Coloris intérieur					e-tron GT quattro Design [BAS]	e-tron GT quattro Avus [WBL]
Code intérieur	Sièges assise centrale/côtés	Surpiqûres des sièges	Tableau de bord haut/bas	Tapis - Moquette /ciel de pavillon		
JN	Noir / Noir	Noir	Noir / Noir	Noir / Noir	S	—
JN	Noir / Noir	Noir	Noir / Noir	Noir / Noir	Au choix ¹	—
JN	Noir / Noir	Noir	Noir / Noir	Noir / Noir	Au choix ¹	—
FI	Brun Santos / Brun Santos	Brun	Noir / Brun Santos	Noir / Noir	Au choix ²	S
FO	Rouge Arras / Rouge Arras	Rouge Crescendo	Noir / Rouge Arras	Noir / Noir	Au choix ²	S
FQ	Bleu Monaco / Bleu Monaco	Gris Acier	Noir / Gris Merino	Noir / Noir	Au choix ²	S
JN	Noir / Noir	Noir	Noir / Noir	Noir / Noir	Au choix ²	S

Sièges Sport [Q1G]



[N4M] - JN

Sièges Sport Plus [Q2]

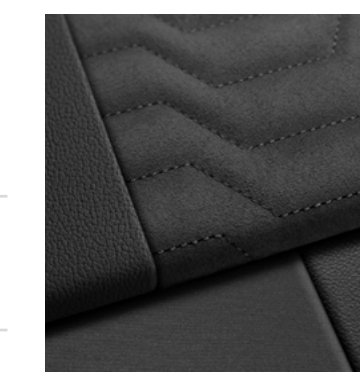

[N7U] - JN

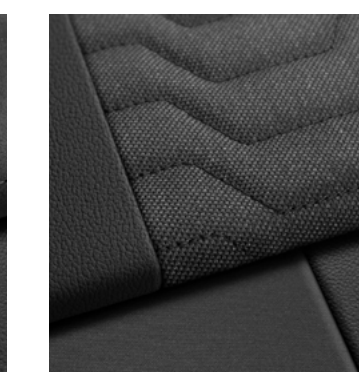

[N2Y] - JN

Sièges Sport Pro [Q1]

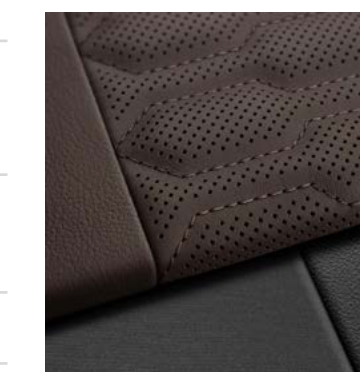

[NOQ] - FI

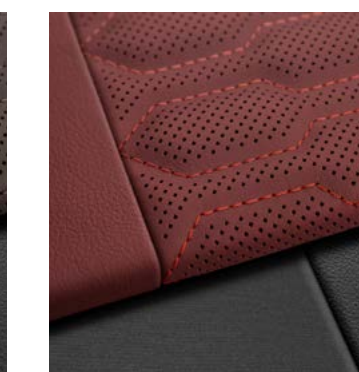

[NOQ] - FO



[NOQ] - FQ

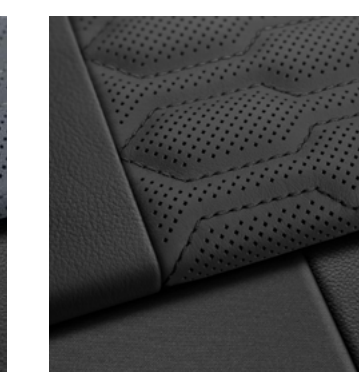

[NOQ] - JN

S : proposé en série, — : non proposé.

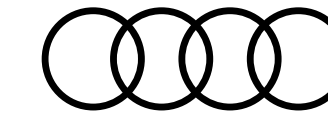

Volants

Volants en cuir multifonction avec palettes

Volant en cuir au contour sport, 3 branches [1XW]

Multifonction plus et palettes de commande, avec méplat dans sa partie inférieure

Volant en cuir chauffant au contour sport, 3 branches [1XP]

Multifonction plus, chauffage du volant et palettes de commande, avec méplat dans sa partie inférieure

Volant à méplat en cuir au contour sport en alcantara, 3 branches [2PF]

Multifonction plus et palettes de commande, avec méplat dans sa partie inférieure

	e-tron GT quattro Design [BAS]	e-tron GT quattro Avus [WBL]
S	–	–
250 €	S	S
S ¹	–	–



Volant en cuir au contour sport [1XW]



Volant en cuir chauffant au contour sport [1XP]



Volant à méplat en cuir au contour sport en alcantara [2PF]

S : proposé en série, – : non proposé. (1) En série si [PEH].

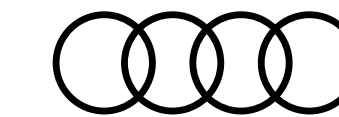

Inserts décoratifs

	e-tron GT quattro Design [BAS]	e-tron GT quattro Avus [WBL]
Pour tableau de bord		
Inserts décoratifs en vernis fin [5MT] Gris graphite	S	S
Inserts décoratifs en vernis fin [5MY] Effet de soie argenté palladium	550 €	550 €
Inserts décoratifs en bois de noyer [7TN] Gris-brun naturel	900 €	900 €
Inserts décoratifs en carbone [5MH] Atlas mat	1 500 €	1 500 €



Inserts décoratifs en bois de noyer [7TN]

S : proposé en série, — : non proposé.

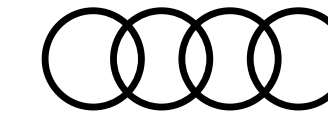

Options

Design extérieur

Toit en carbone [3FI]

Suppression de la désignation [2Z0]

Du modèle et du monogramme de performance/technologie

Rétroviseurs extérieurs à réglage [6XK]

Chauffage et rabattage électriques, photosensibles automatiquement des deux côtés

Boitiers de rétroviseurs extérieurs noirs [6F]

Uniquement en combinaison avec le pack esthétique noir [4ZD] OU [4ZP].

Pack Esthétique Noir [4ZD]

Les éléments suivants deviennent noir brillant :

- Singleframe dans la couleur de la carrosserie [6H1]
- Masque Singleframe
- Zone inférieure des pare-chocs avant et arrière, bas de caisse latéraux avec insert
- Baguettes de porte et diffuseur

Anneaux Audi et monogrammes chromés

Attention : Oblige les boitiers de rétroviseurs extérieurs noirs [6F]. Oblige Singleframe dans la couleur de la carrosserie [6H1].

	e-tron GT quattro Design [BAS]	e-tron GT quattro Avus [WBL]
Toit en carbone [3FI]	4 600 €	4 600 €
Suppression de la désignation [2Z0]	Gratuit	Gratuit
Rétroviseurs extérieurs à réglage [6XK]	450 €	—
Boitiers de rétroviseurs extérieurs noirs [6F]	125 €	125 €
Pack Esthétique Noir [4ZD]	1 600 €	1 600 €



Toit en carbone [3FI]



Suppression de la désignation [2Z0]

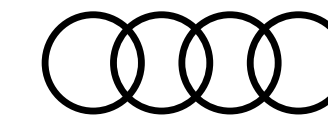

Options

Design extérieur ... suite

Pack Esthétique Noir plus [4ZP]

Les éléments suivants deviennent noir brillant :

- Masque Singleframe
- Zone inférieure des pare-chocs avant et arrière, bas de caisse latéraux avec insert
- Baguettes de porte et diffuseur

Anneaux Audi et monogrammes en noir brillants

Attention : Oblige les boîtiers de rétroviseurs extérieurs noirs [6F]. Oblige Singleframe dans la couleur de la carrosserie [6H1].

Singleframe dans la couleur de la carrosserie [6H1]

Attention : Oblige [4ZD] ou [4ZP]

Freins en acier avec revêtement en carbure de tungstène et étriers de freins noirs [PC1]

Système de freinage hautes performances à l'avant et à l'arrière, avec disques de frein à revêtement en carbure de tungstène ; canaux de refroidissement spécialement développés dans les disques de frein ventilés ; étriers de frein en peinture noir brillant, avec monogramme carbure Audi.

- Diamètre du disque de frein : 410 mm (20 pouces) à l'avant et 365 mm (18 pouces) à l'arrière
- Étriers de frein à 10 pistons sur l'essieu avant et à 4 pistons sur l'essieu arrière

Attention : Indisponible avec les jantes 19"

Freins en acier avec revêtement en carbure de tungstène et étriers de freins orange [PC2]

Système de freinage hautes performances à l'avant et à l'arrière, avec disques de frein à revêtement en carbure de tungstène ; canaux de refroidissement spécialement développés dans les disques de frein ventilés ; étriers de frein en peinture orange brillant, avec monogramme carbure Audi

- Diamètre du disque de frein : 410 mm (20 pouces) à l'avant et 365 mm (18 pouces) à l'arrière
- Étriers de frein à 10 pistons sur l'essieu avant et à 4 pistons sur l'essieu arrière

Attention : Indisponible avec les jantes 19"

e-tron GT quattro Design [BAS]	e-tron GT quattro Avus [WBL]
1 900 €	1 900 €
430 €	430 €
3 550 €	3 550 €
4 150 €	4 150 €



Singleframe couleur de la carrosserie [6H1]



Freins acier, étriers noirs [PC1]

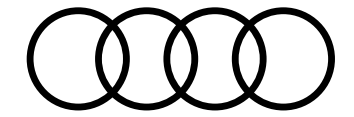

Options

Design extérieur ... suite

Freins en acier avec revêtement en carbure de tungstène et étriers de freins rouges [PC3]

Système de freinage hautes performances à l'avant et à l'arrière, avec disques de frein à revêtement en carbure de tungstène ; canaux de refroidissement spécialement développés dans les disques de frein ventilés ; étriers de frein en peinture rouge brillant, avec monogramme carbure Audi

– Diamètre du disque de frein : 410 mm (20 pouces) à l'avant et 365 mm (18 pouces) à l'arrière

– Étriers de frein à 10 pistons sur l'essieu avant et à 4 pistons sur l'essieu arrière

Attention : Indisponible avec les jantes 19"

Freins en céramique avec étriers gris anthracite [PC5]

Système de freinage à haute performance avec disques de frein en céramique renforcés par des fibres de carbone à l'avant et à l'arrière ; canaux de refroidissement spécialement développés dans les disques de frein perforés/ventilés ; étriers de frein en peinture gris anthracite brillant, avec monogramme céramique Audi

– Diamètre du disque de frein : 420 mm (20 pouces) à l'avant et 410 mm (20 pouces) à l'arrière

– Freins à étriers fixes monoblocs en aluminium à 10 pistons sur l'essieu avant et à 4 pistons sur l'essieu arrière

Attention : Indisponible avec les jantes 19"

Freins en céramique avec étriers rouges [PC6]

Système de freinage à haute performance avec disques de frein en céramique renforcés par des fibres de carbone à l'avant et à l'arrière ; canaux de refroidissement spécialement développés dans les disques de frein perforés/ventilés ; étriers de frein en peinture rouge brillant, avec monogramme céramique Audi

– Diamètre du disque de frein : 420 mm (20 pouces) à l'avant et 410 mm (20 pouces) à l'arrière

– Freins à étriers fixes monoblocs en aluminium à 10 pistons sur l'essieu avant et à 4 pistons sur l'essieu arrière

Attention : Indisponible avec les jantes 19"

e-tron GT quattro Design [BAS]	e-tron GT quattro Avus [WBL]
4 150 €	4 150 €
10 500 €	10 500 €
11 000 €	11 000 €



Freins acier, étriers rouges [PC3]



Freins Céramique rouges [PC6]

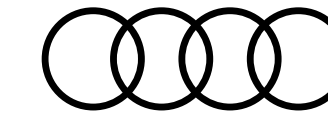

Options

Vitrage

Vitrage acoustique pour les vitres latérales [VW0]

Pare-brise en vitrage acoustique et de confort climatique [4GY]

Le revêtement réfléchissant supplémentaire réduit le chauffage de l'habitacle en cas de forte exposition au soleil, favorise ainsi le bien-être des occupants et réduit la consommation d'énergie du système de climatisation. Avec fenêtre de visualisation pour les appareils Telepass, isolation acoustique extérieure par double vitrage.

Vitrage arrière surteinté (privacy) [QL5]

Lunette arrière + vitres de portières arrière + vitres latérales arrière surteintées

Design intérieur

Seuils de porte avec inserts en aluminium à l'avant et à l'arrière, éclairés [7M9]

Ciel de pavillon en microfibre Dinamica noire [6NC]

	e-tron GT quattro Design [BAS]	e-tron GT quattro Avus [WBL]
Vitrage acoustique pour les vitres latérales [VW0]	850 €	S
Pare-brise en vitrage acoustique et de confort climatique [4GY]	550 €	550 €
Vitrage arrière surteinté (privacy) [QL5]	550 €	S
Seuils de porte avec inserts en aluminium à l'avant et à l'arrière, éclairés [7M9]	600 €	600 €
Ciel de pavillon en microfibre Dinamica noire [6NC]	2 350 €	2 350 €



Ciel de pavillon microfibre noire [6NC]

S : proposé en série, — : non proposé.

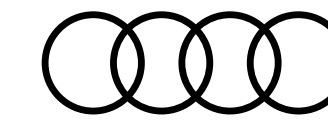

Options

Design intérieur ... suite

Pack cuir complet [7HD]

Pour sièges Sport Plus :

- Dessus du tableau de bord avec revêtement, appuis de porte, accoudoirs des portes et console centrale en cuir nappa fin noir
- Inserts de garniture de porte en microfibre Dinamica noire

Pour les sièges Sport Pro, les éléments intérieurs en haut et en bas sont également disponibles dans d'autres combinaisons de couleurs.

Cuir brun santos avec coutures en gris acier :

- Dessus du tableau de bord avec revêtement, appuis de porte en cuir nappa fin noir avec surpiqûres en gris acier
- Accoudoirs des portes et console centrale en cuir brun santos avec coutures ton-sur-ton
- Inserts de garniture de porte en microfibre Dinamica brun santos
- En combinaison avec le volant en cuir noir au contour sport, les coutures sont réalisées en gris acier

Cuir rouge arras avec surpiqûres en rouge crescendo :

- Dessus du tableau de bord avec revêtement, appuis de porte en cuir nappa fin noir avec coutures ton-sur-ton
- Accoudoirs de portes et console centrale en cuir rouge arras avec surpiqûres en rouge crescendo
- Inserts de garniture de porte en microfibre Dinamica noire

Cuir gris monaco avec surpiqûres en gris acier :

- Dessus du tableau de bord avec revêtement, appuis de porte en cuir nappa fin noir avec surpiqûres en gris acier
- Accoudoirs de portes et console centrale en cuir gris monaco avec surpiqûres en gris acier
- Inserts de garniture de porte en microfibre Dinamica gris merino
- En combinaison avec le volant en cuir noir au contour sport, les coutures sont réalisées en gris acier

Pack Design noir [PEH]

Comprend [7HF] :

- Dessus du tableau de bord, appuis de porte, accoudoirs de portes et console centrale inférieure en simili cuir noir avec coutures noires
- Revêtement du tableau de bord, inserts de garniture de porte et console centrale supérieure en microfibre Dinamica noire avec coutures noires

Attention : Oblige [2PF] et [Q2]

e-tron GT quattro Design [BAS]	e-tron GT quattro Avus [WBL]
2 050 €	S
750 €	—



Pack cuir complet [7HD]



Pack Design noir [PEH]

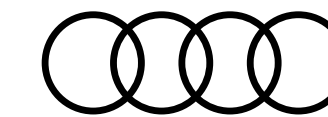

Options

	e-tron GT quattro Design [BAS]	e-tron GT quattro Avus [WBL]
Sièges		
Sièges avant à réglage électrique avec fonction mémoire pour le siège du conducteur et les rétroviseurs extérieurs [PV3] Comprend : - Réglage électrique du volant [2C7] - Sièges avant à réglage électrique avec fonction mémoire [3L4] - Rétroviseur intérieur photosensible, sans cadre [4L6] - Rétroviseurs extérieurs à réglage, chauffage et rabattage électriques, photosensible des deux côtés, avec fonction mémoire [6XL]	1 300 €	S
Sièges avant et arrière chauffants [4A4]	1 000 €	1 000 €
Fonction massage à l'avant [4D5] - 10 coussins pneumatiques - 7 programmes différents (onde, tapotement, étirement, récupération, épaule, activation et vitalisation) - 3 intensités Les programmes et les intensités sont réglables via le MMI Attention : Uniquement disponible avec sièges avant [Q1]]	900 €	900 €
Confort et vie à bord		
Pack qualité de l'air [2V4]	300 €	300 €
RS e-tron Sound : Système acoustique avec une plus grande émotivité [GM3] Audible à n'importe quelle vitesse	600 €	S
Pack fumeur [9]D] - Allume-cigare - Cendrier amovible avec couvercle	75 €	75 €

S : proposé en série, — : non proposé.

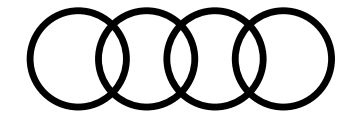

Options

	e-tron GT quattro Design [BAS]	e-tron GT quattro Avus [WBL]
Assistance à la conduite		
Caméra de recul [KA2]	575 €	S
Pack Assistance Ville [PCM] Comprend des fonctions d'assistance spécifiques à la circulation urbaine. - Assistant d'intersection [JX1] - Avertissement de changement de voie [7Y1] Attention : Oblige [6XK] ou [6XL]	1 600 €	1 600 €
Pack Assistance Route [PCC] Comprend, entre autres, une sélection de systèmes d'assistance pouvant accroître la sécurité et le confort de conduite, notamment lors des trajets interurbains et longue distance. - Assistant de vitesse adaptatif avec limiteur de vitesse, assistant d'efficacité, d'évitement et de braquage [8T5] - Système de reconnaissance par caméra des panneaux de signalisation [QR9] Attention : Oblige [6I6] et [6XK] ou [6XL]	1 600 €	1 600 €
Pack Assistance Stationnement [PCV] Comprend des systèmes d'assistance pouvant rendre le stationnement et les manœuvres plus pratiques : - Assistant de stationnement plus [FT3] - Caméras périmétriques [KA6] - Assistant de stationnement avec système d'aide au stationnement plus [7X5] Attention : Oblige [6XK] ou [6XL]	2 000 €	S
Assistant de conduite adaptatif avec pilotage semi-automatique du véhicule en cas d'urgence médicale [6I6] Attention : Oblige [PCC] et [PCY]	Gratuit	Gratuit

S : proposé en série, — : non proposé.

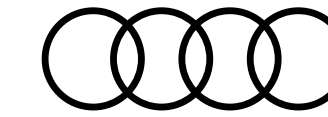

Options

Assistance à la conduite ... suite

Pack Pilote (avec stationnement par smartphone) [PCY]

Ce pack comprend toutes les fonctions d'assistance :

- Pack Assistance Stationnement
- Pack Assistance Ville
- Pack Assistance Route
- Assistant de stationnement à distance plus

Attention : Oblige [6I6] et [6XK] ou [6XL]

e-tron GT quattro
Design [BAS]

e-tron GT quattro
Avus [WBL]

5 500 €

3 500 €

Audio, Navigation, Connectivité et Infodivertissement

Audi Phone Box [9ZE]

- Permet de téléphoner dans le véhicule en plaçant le téléphone portable sur le support universel situé dans l'accoudoir
- Fonction de téléphone de voiture via lecteur de carte SIM ou profil rSAP
- Inclut antenne couplée extérieure : réduction du rayonnement à l'intérieur du véhicule + meilleure qualité de réception
- Compatibilité réseau LTE
- Possibilité de chargement par prise USB ou par induction (standard Qi)
- Fonction avertissement d'oubli du téléphone
- Affichage état de charge dans le MMI

Attention : Force [GB1]

600 €

S

S : proposé en série, — : non proposé.

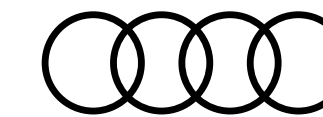

Options

Audio, Navigation, Connectivité et Infodivertissement ... suite

Bang & Olufsen Premium Sound System avec son 3D [9VS]

- Reproduction sonore via 16 haut-parleurs, y compris des haut-parleurs au son 3D, haut-parleur central et caisson de graves, 15 amplificateurs de canal d'une puissance totale de 710 watts
- Reproduction sonore spatiale grâce à la fonction de son en 3D pour les sièges avant. Générée par des haut-parleurs supplémentaires dans le montant A, par les haut-parleurs de médiums et par la technologie Fraunhofer Symphoria. Le son en 3D peut être créé avec toutes les sources. Une expérience 3D surround d'une authenticité sans précédent est ainsi créée dans le véhicule, comme si vous étiez assis au premier rang d'une salle de concert.

e-tron GT quattro Design [BAS]

e-tron GT quattro Avus [WBL]

1 500 €

S

Accès au véhicule et clés

Clé confort [PGB]

avec ouverture du coffre à bagages commandée par capteur, système d'alarme antivol et dispositif de sécurité Safe

- Clé confort, avec dispositif de sécurité Safe [4F2]
- Alarme antivol [7AL]

600 €

S

Ouvre-porte de garage (système Home Link) [VC2]

- Télécommande programmable intégrée pour portes de garage et portails
- Permet d'enregistrer jusqu'à 8 dispositifs différents
- A l'approche d'un site enregistré, un message correspondant apparaît sur les véhicules avec navigation pour activer l'émetteur

300 €

300 €



Bang & Olufsen Sound System [9VS]

S : proposé en série, — : non proposé.

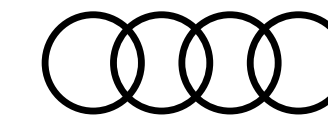

Options

Vision et éclairage

Assistant de vision nocturne [9R1]

- Améliore la visibilité dans l'obscurité par une visualisation électronique de l'environnement de la voie de circulation
- Lors de conduites nocturnes, affichage de l'environnement extérieur grâce à une caméra thermique
- Identification des personnes et animaux sauvages de grande taille par un marquage jaune sur l'Audi virtual cockpit si danger potentiel, le marquage passe au rouge, un triangle d'avertissement s'affiche et un avertissement sonore retentit
- En combinaison avec les projecteurs HD Matrix LED, mise en évidence d'une personne détectée par un phare qui s'allume brièvement à 3 reprises (feu de marquage)
- Activation automatique du système avec les feux de croisement ou si le commutateur de phares est activé en mode Auto.
- Affichage supplémentaire des avertissements dans l'affichage tête haute (si véhicule équipé)

Affichage tête haute [KS1]

- Projette directement dans le champ de vision du conducteur la vitesse + informations pertinentes sur les systèmes d'assistance, la navigation ou les signaux d'avertissement
- Réglable en hauteur
- Permet un affichage contrasté en couleur évitant le plus possible de quitter la route des yeux

Eclairage contour/ambiance LED multicolore [QQ2]

- 6 profils de couleur prédéfinis + un profil de couleur personnalisable
- Palette de 30 couleurs disponibles au choix pour un profil de couleur personnalisé
- Adaptations de teintes séparées entre éclairages de contour et d'ambiance
- Vide-poches de portières avant éclairés, de couleur assortie
- Eclairage de couleur assortie :
 - Contour des portières avant/arrière
 - Ambiance du tissu des portières avant/arrière
 - Ambiance de la console centrale à l'avant
 - Contour de la console centrale à l'avant

e-tron GT quattro Design [BAS]	e-tron GT quattro Avus [WBL]
2 600 €	2 600 €
1 700 €	S
700 €	S



Affichage tête haute [KS1]

S : proposé en série, — : non proposé.

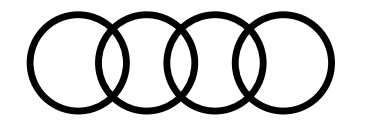

Options

Vision et éclairage ... suite

Projecteurs à LED à faisceau matriciel avec lumière laser Audi et feux arrière combinés à LED [PXC]

- Mise en scène lumineuse et clignotants séquentiels
- Feux arrière combinés à LED avec mise en scène lumineuse et clignotants séquentiels

e-tron GT quattro Design [BAS]

e-tron GT quattro Avus [WBL]

5 600 €

S

Sécurité active

Adaptive air suspension [1BK]

Suspension pneumatique adaptative

1 800 €

S

Pack dynamique [PA2]

Comprend :

- quattro avec blocage de différentiel de l'essieu arrière régulé [GH3]
- Direction sur les quatre roues [ON5]
- Suspension pneumatique adaptative [1BK]
- Direction assistée électromécanique plus [1N8]

5 400 €

3 600 €



feux arrière combinés à LED [PXC]

S : proposé en série, — : non proposé.

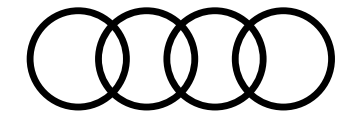

Options

Équipements techniques

Support mural à clip [N]2]

- Compatible avec le système de recharge "e-tron Compact" et "e-tron Connect"
- Permet de fixer proprement l'unité de commande des systèmes de recharge
- La prise pour le véhicule se range dans le support livré conjointement
- Verrouillable à l'aide d'une serrure à clé pour éviter le vol de l'unité de commande
- Le câble de raccordement au véhicule en surplus peut être enroulé sur le support mural à clip

Système de recharge e-tron Connect jusqu'à 22 kW [NW2]

Le système de recharge e-tron Connect est un système de recharge mobile de mode 2 et comprend une unité de commande, un câble de connexion au véhicule de longueur sélectionnable (2,5 m standard ou 7,5 m en option) et 1 câble de connexion au réseau domestique. Le système permet de délivrer une puissance de recharge maximale allant jusqu'à 22 kW (triphase).

Attention : Oblige [N]2]

Câble de recharge de véhicule, long [EH2]

Le système de recharge Connect peut être commandé en option avec un câble de connexion au véhicule de 7,5 m de long.

Attention : Oblige le système de recharge e-tron Connect [NW2]

Chargeur de batterie embarqué 22 kW [KB4]

Permet d'augmenter la puissance de recharge jusqu'à 22kW en courant alternatif. De série le véhicule est équipé d'un chargeur de batterie embarqué de 11 kW.

Attention : Oblige [KB4] et [N]2]

e-tron GT quattro Design [BAS]	e-tron GT quattro Avus [WBL]
150 €	S
1 500 €	S
100 €	100 €
2 000 €	S



Système de recharge e-tron Connect [NW2]

S : proposé en série, — : non proposé.

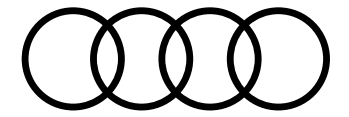

Options

Audi exclusive

Code	e-tron GT quattro Design [BAS]	e-tron GT quattro Avus [WBL]			
<p>Finition cuir Audi exclusive</p> <ul style="list-style-type: none"> - Panneaux centraux des sièges, bourrelets latéraux, appuie-tête, parties supérieure et inférieure de la console centrale, accoudoir central avant et accoudoirs de porte en cuir Nappa - Garnitures de porte en microfibre Dinamica - Accessoires en plastique sont noirs - Choix de couleurs pour le cuir, les surpiqûres et les inserts de contreporte en microfibre Dinamica¹ parmi les couleurs principales Audi exclusive : Blanc Albâtre, Brun Cognac, Argent Diamant, havane, Gris Jet, Rouge Carmin, Bleu Océan, Noir - Couleurs de surpiqûres supplémentaires au choix parmi les couleurs d'accentuation Audi exclusive : Bleu Alaska, Jaune Calendula, Vert Iguane 			[YS1]	4 850 €	4 850 €
<p>Pack design Bicolor Audi exclusive</p> <p>4 intérieurs prédéfinis peuvent être sélectionnés en Noir-Bleu Alaska, Noir-Jaune Calendula, Noir-Vert Iguane et Noir-Rouge Cramoisi dans le cadre du pack Design bicolore, Audi exclusive</p> <ul style="list-style-type: none"> - Partie centrale des sièges, appuie-tête, partie inférieure de la console centrale et accoudoirs de porte en cuir fin Nappa noir avec surpiqûres contrastées selon la version choisie - bande périphérique dans les bourrelets latéraux du siège et la partie supérieure de la console centrale en cuir Nappa fin selon la version choisie - Accoudoir central à l'avant en cuir Nappa fin noir - Inserts de contreportes en microfibre Dinamica¹ noir avec badge Audi exclusive - encadrement des bouches d'aération du tableau de bord selon la version choisie en peinture assortie en bleu, jaune, vert, rouge - jante de volant en Alcantara, noir avec index 12h et surpiqûres contrastées selon la version choisie - ceintures de sécurité en noir avec bord selon la version choisie - tapis de sol en noir avec bordure selon la version choisie - attaches en plastique en noir <p>Attention : Oblige [NOQ], [Q1]], [7HD], [1XW] ou [2PF], [YSR]</p>			[YVE]	8 800 €	8 800 €
<p>Pack coutures Audi exclusive</p> <p>Partie centrale des sièges, bourrelets latéraux des sièges, appuie-tête et la couronne de volant en cuir Nappa noir</p> <ul style="list-style-type: none"> - les accessoires en plastique sont noirs - Les inserts de garniture de porte comportent un badge Audi exclusive - volant en cuir Nappa fin, noir (YRB ou YVN) - tapis de sol en moquette noire avec passepoil noir (YSR) - couleur des surpiqûres au choix parmi les couleurs principales, supplémentaires et d'accent Audi exclusive : Blanc Albâtre, Brun Cognac, Argent Diamant, havane, Gris Jet, Rouge Carmin, Bleu Océan, Noir, Bleu Alaska, Jaune Calendula, Vert Iguane <p>Attention : Oblige [NOQ], [Q1]], [7HD], [YRB] ou[YVN], [YSR]</p>			[YVJ]	2 100 €	2 100 €

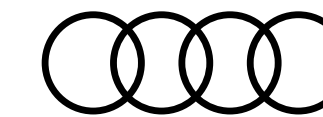

Options

Audi exclusive (suite)

Code	e-tron GT quattro Design [BAS]	e-tron GT quattro Avus [WBL]
Éléments de l'habitacle supérieurs Audi exclusive		
Partie supérieure du tableau de bord, y compris garniture d'affichage tête haute (si commandé), revêtement du tableau de bord et rails de porte en cuir Nappa		
- les accessoires en plastique sont noirs		
- coloris au choix pour le cuir Nappa fin parmi les coloris Audi exclusive : Brun Habano, Bleu Océan, Gris Jet, Rouge Carmin et Noir		
- couleur des surpiqûres au choix parmi les couleurs principales, supplémentaires et d'accent Audi exclusive : Blanc Albâtre, Brun Cognac, Argent Diamant, Brun Havane, Gris Jet, Rouge Carmin, Bleu Océan, Noir, Bleu Alaska, Jaune Calendula, Vert Iguane et Brun Habano		
[YSJ]	1 800 €	1 800 €
Volant en cuir Audi exclusive		
- couleurs au choix pour le cuir Nappa et les surpiqûres parmi les couleurs principales et supplémentaires Audi exclusive : Blanc Albâtre, Brun Cognac, Argent Diamant, Brun Havane, Gris Jet, Rouge Carmin, Bleu Océan, Noir et Brun Habano		
- Couleurs de surpiqûres supplémentaires au choix parmi les couleurs d'accentuation Audi exclusive : Bleu Alaska, Jaune Calendula, Vert Iguane		
[YRB]	750 €	750 €
Volant en Alcantara/cuir avec marquage à 12 heures Audi exclusive		
- L'indicateur de 12 heures en cuir nappa sur le volant renforce le look sportif et sert de guide de direction		
- couleur au choix pour marqueur 12 heures en cuir Nappa fin et surpiqûres parmi les couleurs principales, supplémentaires et d'accent Audi exclusive : Blanc Albâtre, Brun Cognac, Argent Diamant, Brun Havane, Gris Jet, Rouge Carmin, Bleu Océan, Noir, Bleu Alaska, Jaune Calendula, Vert Iguane		
Attention : Oblige [1XW] ou [2PF]		
[YVN]	1 450 €	1 450 €
Ceintures de sécurité avec bordure couleur Audi exclusive		
- couleur des bordures et des surpiqûres au choix parmi les couleurs principales et les couleurs d'accent Audi exclusive : Blanc Albâtre, Brun Cognac, Argent Diamant, Brun Havane, Gris Jet, Rouge Carmin, Bleu Océan, Noir, Bleu Alaska, Jaune Calendula, Vert Iguane		
[YTQ]	1 750 €	1 750 €
Tapis de sol Audi exclusive		
- couleur des bordures et des surpiqûres au choix parmi les couleurs principales et d'accent Audi exclusive : Blanc Albâtre, Brun Cognac, Argent Diamant, Brun Havane, Gris Jet, Rouge Carmin, Bleu Océan, Noir, Bleu Alaska, Jaune Calendula, Vert Iguane		
[YSR]	500 €	500 €



Accessoires d'Origine Audi®

Pour un confort toujours plus optimal et une sécurité accrue, Audi vous propose un large panel d'accessoires, tous certifiés d'origine Audi.

Plus d'accessoires sur Audi Shopping World >



Entretien

Mallette entretien

Transport

Barres de toit

Coffre de toit noir avec teinture spécifique brillante

– Modèle 300L (pour bagages)

– Modèle 360L (pour skis et bagages)

– Modèle 405L (pour skis et bagages)

Porte-skis

– Porte-skis et snowboards (4 paires de skis ou 2 snowboards)

– Porte-skis et snowboards (6 paires de skis ou 4 snowboards)

Porte-vélo (1 vélo)

Pour barre de toit

Référence	Prix ⁽¹⁾ TTC
4L0-096-353-C	80 €
4J3-071-126	729 €
8V0-071-200- -Y9B	539 €
8X0-071-200- -Y9B	599 €
8K0-071-200- -Y9B	815 €
4M0-071-129	145 €
4M0-071-129-A	185 €
80A-071-128	145 €



Mallette entretien



Barres de toit



Coffre de toit noir



Porte-vélo (1 vélo)

Les prix présentés dans cette brochure sont des tarifs conseillés clients au 1er janvier 2021, exprimés en € TTC hors pose et hors main-d'œuvre dans la limite des stocks disponibles. Pour tout renseignement, rapprochez-vous de votre conseiller client chez votre Partenaire Audi Service.

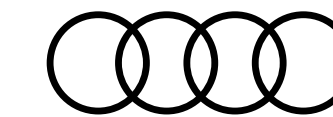

Accessoires d'Origine Audi®

Pour un confort toujours plus optimal et une sécurité accrue, Audi vous propose un large panel d'accessoires, tous certifiés d'origine Audi.

Plus d'accessoires sur Audi Shopping World >



Confort & Protection

Tapis de coffre

Boîte de rangement pour coffre

Jeu de 2 tapis caoutchouc avant pour une protection toutes saisons

Protection de banquette pour chiens S'installe sur la banquette arrière

Housse de protection intérieure

Référence	Prix ⁽¹⁾ TTC
4J3-061-180	99 €
8U0-061-109	40 €
4J3-061-501- -041	59 €
8X0-061-680-A	145 €
4J3-061-205	740 €



Tapis de coffre



Jeu de 2 tapis caoutchouc avant



Protection banquette pour chien



Housse de protection intérieure

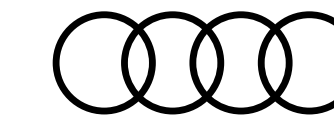

Accessoires d'Origine Audi®

Pour un confort toujours plus optimal et une sécurité accrue, Audi vous propose un large panel d'accessoires, tous certifiés d'origine Audi.

Plus d'accessoires sur Audi Shopping World >



Famille

Siège enfant Kidfix XP

Avec ISOFIX pour enfants de 15 à 36 kg - Coloris noir/rouge

Siège bébé Dualfix i-Size avec ISOFIX

Pour les enfants de leur naissance à 105 cm - Coloris noir/rouge - Système de rotation à 360°

Communication

Casque Bluetooth

Référence	Prix ⁽¹⁾ TTC
4M0-019-904- -EUR	385 €
4M0-019-902	729 €
4H0-051-701-C	139 €

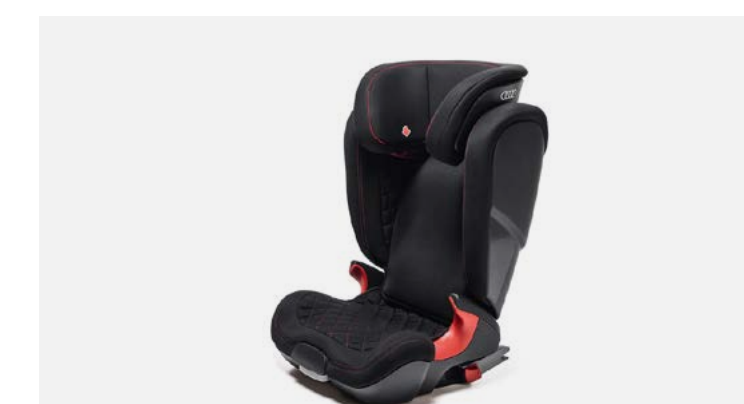

Siège enfant Kidfix XP



Siège bébé Dualfix i-Size avec ISOFIX



Casque Bluetooth

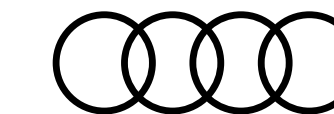

Caractéristiques techniques e-tron GT quattro

Motorisation

Puissance maxi./avec boost (ch)	476 / 530
Couple maxi (Nm)	630
Nombre de moteurs	2 (1 par essieu)
Type de moteurs	électrique à aimants synchrones

Batterie

Capacité brute (kWh)	93,4
Capacité nette (kWh)	83,7
Tension nominale (V)	800
Technologie	Lithium-ion
Poids (kg)	630
Garantie	8 ans / 160 000 kms

Transmission

Transmission intégrale	quattro
------------------------	---------

Poids - volumes

Poids (en kg avec conducteur 75 kg)	2351
Nombre de places	5
Volume du coffre (L)	405
Volume du coffre avant "frunk" (L)	85
Rayon de braquage (m)	11,6

Performances

Vitesse maximale (km/h) sur circuit	245
Accélération de 0 à 100 km/h (s)	4,1

Recharge électrique

Puissance de charge maxi. admissible (kW) / courant alternatif (CA)	11
Puissance de charge maxi. admissible (kW) / courant continu (CC)	270
Temps de charge minimum indicatif :	
- Sur prise secteur domicile (16A Courant Alternatif monophasé)	>30h
- Sur borne publique (11 kW Courant Alternatif)	9h30
- Sur borne publique (50 kW Courant Continu) de 5% à 80%	1h30
- Sur Superchargeur (150 kW Courant Continu) de 5% à 80 %	0h36

Environnement

Energie	Electricité
Consommation mini/maxi en cycle mixte (kWh/100 kms)*	19,6 / 21,6
Autonomie mini/maxi en cycle mixte (kms)*	458 / 501
Emissions CO ₂ (g/km)	0
Type Homologation	WLTP
Récupération d'énergie	Oui

e-tron GT quattro

Puissance de charge maxi. admissible (kW) / courant alternatif (CA)	11
Puissance de charge maxi. admissible (kW) / courant continu (CC)	270
Temps de charge minimum indicatif :	
- Sur prise secteur domicile (16A Courant Alternatif monophasé)	>30h
- Sur borne publique (11 kW Courant Alternatif)	9h30
- Sur borne publique (50 kW Courant Continu) de 5% à 80%	1h30
- Sur Superchargeur (150 kW Courant Continu) de 5% à 80 %	0h36
Energie	Electricité
Consommation mini/maxi en cycle mixte (kWh/100 kms)*	19,6 / 21,6
Autonomie mini/maxi en cycle mixte (kms)*	458 / 501
Emissions CO ₂ (g/km)	0
Type Homologation	WLTP
Récupération d'énergie	Oui



* Selon configuration. À partir du 1^{er} mars 2020, les taxes sont calculées sur la base des émissions de CO₂ WLTP. Depuis le 1^{er} septembre 2018, les véhicules légers neufs sont réceptionnés en Europe sur la base de la procédure d'essai harmonisée pour les véhicules légers (WLTP), procédure d'essai permettant de mesurer la consommation de carburant et les émissions de CO₂, plus réaliste que la procédure NEDC précédemment utilisée.

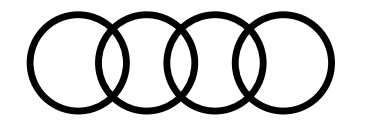

Caractéristiques techniques e-tron GT quattro

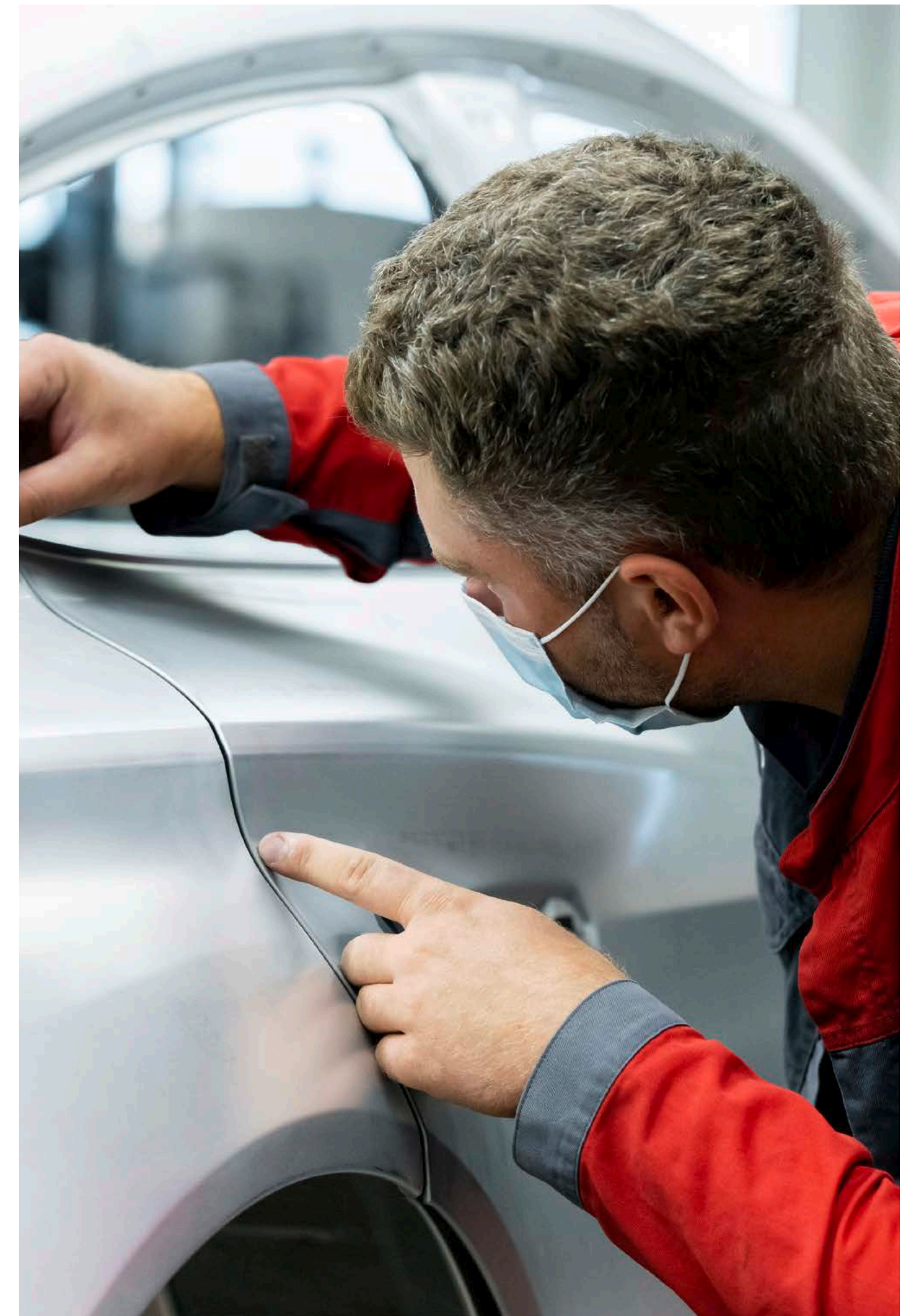
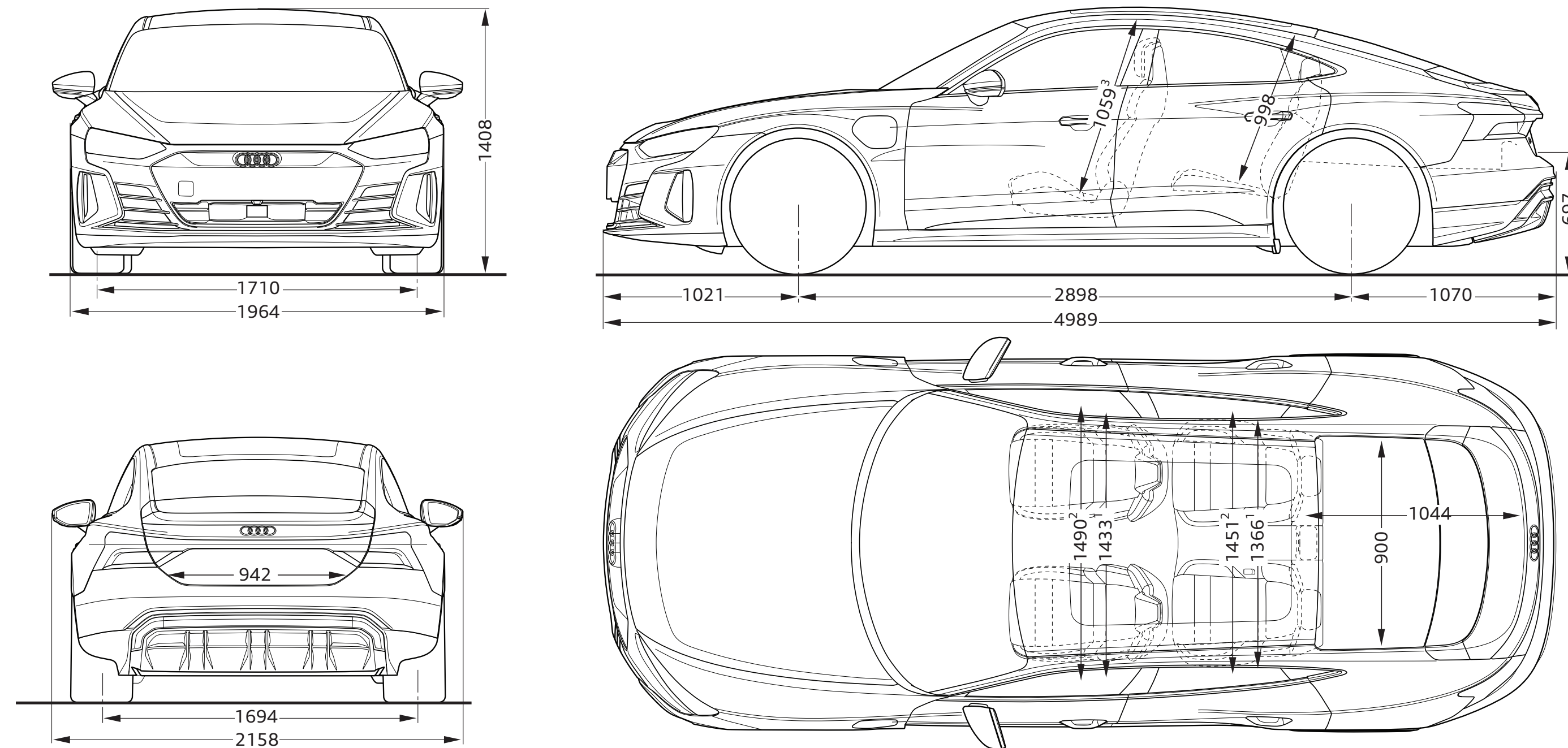

Toutes les cotes sont indiquées en millimètres, véhicule à vide. ¹ Largeur aux épaules. ² Largeur aux coudes. ³ Hauteur maximum. * Espace maximum au-dessus de la tête.

Les valeurs indiquées sont des valeurs nominales basées sur des données. Elles font référence aux ensembles de données actuels à la date de la détermination et à un ensemble défini d'équipements.

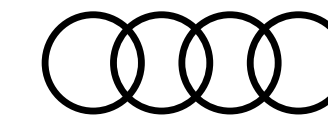

Label pneumatique

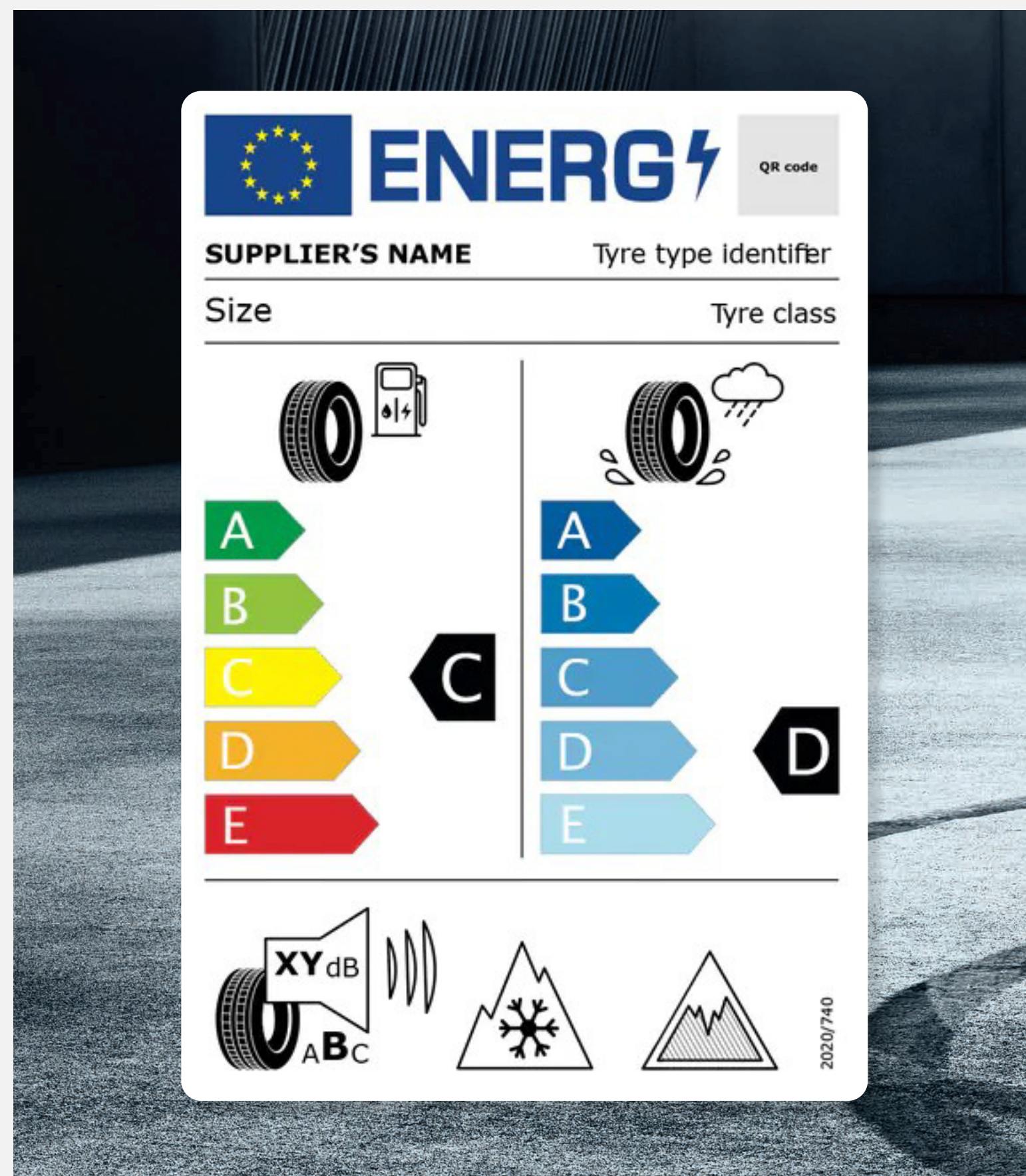

Téléchargement

Toutes les étiquettes des labels pneumatiques sont téléchargeables directement sur le configurateur Audi, disponible à cette adresse :

[Accueil](#) | [Audi.fr](#) | [Audi France](#) >

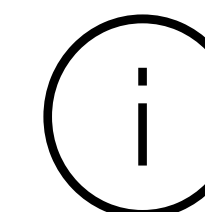

Informations

Pour plus d'informations sur l'étiquetage européen des pneumatiques et comprendre les objectifs de ce nouvel étiquetage, rendez-vous ici :

[Etiquettes énergétiques pneumatiques](#) >



Détails

Les pneumatiques ne sont pas fabriqués par Audi.
La documentation relative aux pneumatiques a été élaborée par le fournisseur de pneumatiques en application du règlement (UE) 2020/740

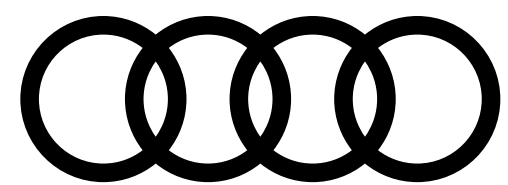

PENSEZ À COVOITURER. #SeDéplacerMoinsPolluer

AUDI FRANCE
BP 62 - 02601 Villers-Cotterêts Cedex

Le modèle, les versions et les équipements présentés dans ce catalogue ainsi que certains services ne sont pas disponibles dans tous les pays. Les automobiles qui figurent sur les photos comportent des équipements en option avec le supplément de prix. Les informations concernant : possibilités de livraison, aspect, performances, dimensions, poids, consommation et frais d'entretien des véhicules correspondent aux données en notre possession à la date de mise en ligne. Les informations contenues dans le présent document sont modifiables à tout moment et sans préavis. Pour plus d'information veuillez vous rapprocher de votre Distributeur Audi.

Les matériaux et composants de ce véhicule ont été conçus pour minimiser leur impact sur l'environnement, dans le respect de la réglementation relative aux véhicules hors d'usage. Ont ainsi été privilégiés des composants et matériaux recyclés et/ou ré-employables et/ou valorisables, visant à faciliter le démontage et la dépollution des véhicules hors d'usage ainsi qu'à préserver l'environnement. Tout véhicule en fin de vie peut être cédé Gratuitement par son dernier propriétaire aux démolisseurs et broyeurs agréés par les services compétents. Pour plus de renseignements sur la cession des véhicules hors d'usage et/ou les dispositifs mis en place pour prévenir les atteintes environnementales, n'hésitez pas à contacter votre distributeur Audi, ou Audi France, 11, avenue de Boursonne - BP 62 - 02601 Villers-Cotterêts Cedex.

Volkswagen Group France, SAS au capital de 198 502 510 €, 11 avenue de Boursonne - 02600 Villers-Cotterêts, RCS Soissons 832 277 370.

www.Audi.fr

